

zūmo™ 500/550



le navigateur personnel de moto

© 2006 Garmin Ltd. ou ses filiales.

Garmin International, Inc.
1200 East 151st Street,
Olathe, Kansas 66062, États-Unis
Tél. : 913/397.8200 ou
800/800.1020
Télécopieur : 913/397.8282

Garmin (Europe) Ltd.
Unit 5, The Quadrangle, Abbey Park
Industrial Estate, Romsey, SO51
9DL, Royaume-Uni
Tél. : +44 (0) 870.8501241
(en dehors du Royaume-Uni)
ou 0808 2380000 (Royaume-
Uni uniquement)
Télécopieur : 44/0870.8501251

Garmin Corporation
No. 68, Jangshu 2nd Road
Shijr, Taipei County, Taïwan
Tél. : 886/2.2642.9199
Télécopieur : 886/2.2642.9099

Tous droits réservés. Sauf indication contraire explicitement indiquée dans les présentes, aucune partie de ce manuel ne peut être reproduite, copiée, transmise, diffusée, téléchargée ni stockée dans un support de stockage quelconque ou pour un but quelconque sans l'autorisation écrite expresse de Garmin. Par la présente, Garmin permet le téléchargement d'un seul exemplaire de ce manuel sur disque dur ou tout autre support de stockage électronique aux fins de visionnement et d'impression d'un exemplaire de ce manuel ou de toute révision, à condition que la forme électronique ou papier de ce manuel contienne la totalité du présent avis de droit d'auteur et que toute distribution commerciale de ce manuel ou d'une quelconque de ses révisions soit strictement interdite.

Les informations figurant dans ce document sont sujettes à modification sans préavis. Garmin se réserve le droit de modifier ou d'améliorer ses produits et d'apporter des modifications au contenu sans préavis obligatoire adressé à une quelconque personne ou entreprise. Visitez le site Web de Garmin (www.garmin.com) pour obtenir les dernières mises à jour et des informations complémentaires sur l'utilisation et le fonctionnement de tous les produits Garmin.

Garmin® et MapSource® sont des marques déposées et zūmo™, MyGarmin™, Garmin Travel Guide™, Garmin TourGuide™ et Garmin Lock™ sont des marques de commerce de Garmin Ltd. ou de ses filiales et elles ne peuvent pas être utilisées sans l'autorisation expresse de Garmin.

La marque et les logos Bluetooth® sont la propriété de Bluetooth SIG, Inc. et leur utilisation de ces marques par Garmin est faite sous licence. Windows® est une marque de Microsoft Corporation, déposée aux États-Unis et/ou dans d'autres pays. Mac® est une marque déposée d'Apple Computer, Inc. SiRF®, SiRFstar® et le logo SiRF sont des marques déposées de SiRF Technology, Inc. SiRFstarIII™ et SiRF Powered™ sont des marques de commerce de SiRF Technology, Inc. Google™ et Google Earth™ sont des marques de commerce de Google Inc. RDS-TMC Traffic Information Services France © ViaMichelin 2006. Les autres marques ou noms de marques appartiennent à leur propriétaire respectif.



PRÉFACE

Merci d'avoir acheté le Garmin® zūmo™ !

Conventions du manuel

Quand on vous demande de « sélectionner » une option, utilisez le doigt pour la sélectionner à l'écran. Vous verrez des flèches (>) utilisées dans le texte. Elles indiquent que vous devez sélectionner une série d'options. Par exemple, si le message « touch **Where to** > **Favorites (sélectionnez Où trouver > Mes favoris)** » s'affiche, vous devrez sélectionner le bouton **Where to (Où trouver)**, puis **Favorites (Mes favoris)**.

Pour contacter Garmin

Contactez Garmin pour toute question sur l'utilisation du zūmo. Aux États-Unis, contactez l'assistance produits Garmin par téléphone au 913/397.8200 ou au 800/800.1020, du lundi au vendredi, de 8 à 17 heures (heure normale du Centre) ou allez à www.garmin.com/support et cliquez sur **Product Support (Assistance produits)**.

En Europe, contactez Garmin (Europe) Ltd. au +44 (0) 870.8501241 (en dehors du Royaume-Uni) ou au 0808 2380000 (Royaume-Uni uniquement).

myGarmin™

Pour accéder aux derniers services proposés pour vos produits Garmin, consultez la page <http://my.garmin.com>. Sur le site Web myGarmin, vous pouvez :

- Enregistrer votre appareil Garmin.
- Vous abonner aux services en ligne pour l'obtention d'informations sur les caméras de surveillance (voir [page 52](#)).
- Déverrouiller des cartes en option.

Consultez souvent la page myGarmin pour en apprendre plus sur les derniers services Garmin proposés.

À propos de Google Earth™

Allez sur le site <http://earth.google.com> pour télécharger l'application Google Earth. Une fois Google Earth installé sur votre ordinateur, vous pouvez afficher des points de cheminement, des tracés et des itinéraires enregistrés dans MapSource®. Dans le menu View (Affichage), sélectionnez **View in Google Earth (Afficher dans Google Earth)**.

Préface	i	Favorites (Mes favoris)	14
Conventions du manuel	i	Création d'un itinéraire enregistré	16
Pour contacter Garmin	i	Recherche d'une position à l'aide de la carte.....	18
myGarmin	i	Entrée de coordonnées	19
À propos de Google Earth	i	Élargissement du champ de recherche	19
Informations importantes	iv		
Mise en route	1	Utilisation des pages principales	20
Observation de votre zūmo	1	Page Map (Carte)	20
Référence rapide	2	Page Trip Information (Informations trajet)	21
Conseils et raccourcis du zūmo	2	Page Turn List (Liste des virages)	22
Réglage du volume	2	Page Next Turn (Prochain virage)	22
Réglage de la luminosité	2		
Installation du zūmo sur votre moto	3	Utilisation des fonctions mains	
Configuration du zūmo	7	libres	23
Acquisition de signaux satellite	7	Appariement de votre appareil	23
Mode d'emploi du zūmo	7	Réception d'un appel	25
Recherche de votre destination	8	Menu Phone (Téléphone)	26
Suivi d'un itinéraire	9	Informations routières	30
Ajout d'un arrêt sur votre itinéraire	9	Affichage des incidents routiers	30
Ajout d'un détour	10	Évitement de la circulation	30
Arrêt de l'itinéraire	10	Achat d'abonnements à des services d'informations routières	31
Choix d'un meilleur itinéraire	10		
Verrouillage du zūmo	10	Utilisation d'une radio XM	32
		Écoute de la radio XM	32
Where to (Où trouver)	11		
Localisation d'une adresse	11		
Options de la page Go (Aller)	11		
Retour au domicile	12		
Recherche de points d'intérêt	12		
Dernières destinations recherchées	14		

Gestion de fichiers sur votre zūmo	34
Types de fichiers pris en charge	34
Étape 1 : Insertion d'une carte SD (option)	34
Étape 2 : Branchement du câble USB	34
Étape 3 : Transfert de fichiers au zūmo	35
Étape 4 : Éjection et débranchement.....	36
Suppression de fichiers zūmo	36
Lecture de fichiers MP3	37
Personnalisation du zūmo	38
Modification des paramètres de la carte	38
Modification des paramètres système	39
Localisation du zūmo	40
Gestion des données utilisateur.....	41
Paramètres de la technologie Bluetooth	42
Modification des paramètres de navigation	43
Personnalisation de l'affichage	44
Changement de clavier	44
Restauration de tous les paramètres.....	45
Effacement de toutes les données utilisateur	45

Annexe	46
Options audio du zūmo	46
Installation du zūmo dans votre automobile.....	47
Recharge du zūmo	49
Réinitialisation du zūmo	49
Calibrage de l'écran	49
Mise à jour du logiciel du zūmo	49
Achat et chargement de données de cartes supplémentaires	50
Accessoires en option.....	50
Informations sur la batterie	54
Utilisation d'une antenne à distance	55
Entretien du zūmo	55
À propos des signaux satellite GPS	56
Caractéristiques techniques	57
Dépannage de l'interface USB	58
Dépannage du zūmo	60
Index	61



Informations importantes

Pour les avertissements et les mentions légales, consultez le guide intitulé *Consignes de sécurité et informations importantes sur le produit*.

Avis aux conducteurs de la Californie et du Minnesota :

La loi de ces deux États interdit les conducteurs de Californie et du Minnesota d'utiliser des supports à ventouse sur leur pare-brise durant l'utilisation de leur véhicule motorisé. D'autres options d'installation sur le tableau de bord ou sous friction préconisées par Garmin doivent être utilisées. Pour voir les accessoires disponibles, reportez-vous au site Web de Garmin www.garmin.com. Pour obtenir des instructions relatives à l'utilisation du disque de fixation fourni avec le support à ventouse, consultez le manuel d'utilisation. Garmin décline toute responsabilité en cas de contravention, d'amende ou de dommages éventuels résultant du non-respect de cette mise en garde. (Reportez-vous au California Vehicle Code Section 26708(a) et aux Minnesota Statutes 2005, Section 169.71.)

Déclaration de conformité





Par la présente, Garmin déclare que ce produit est conforme aux exigences essentielles et aux autres dispositions pertinentes de la Directive 1999/5/EC.

Pour afficher la déclaration de conformité complète, allez sur le site Web Garmin correspondant à votre produit Garmin : www.garmin.com/products/zumo. Cliquez sur **Manuels (Manuels)**, puis sélectionnez la **Declaration of Conformity (Déclaration de conformité)**.

Cette version française du manuel anglais du zūmo (n° de référence Garmin 190-00697-00, révision A) est fournie uniquement pour plus de commodité. Si nécessaire, consultez la version la plus récente du manuel anglais pour obtenir une description plus détaillée du fonctionnement et de l'utilisation du zūmo.



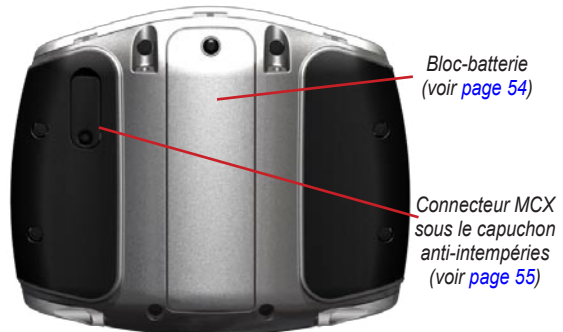
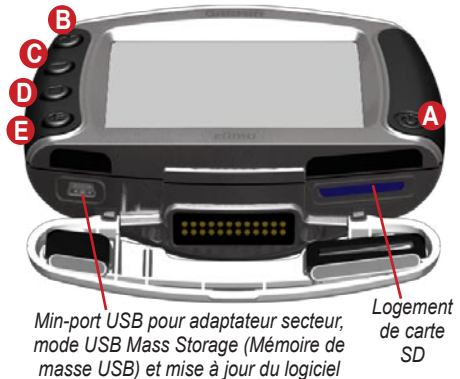

MISE EN ROUTE

Observation de votre zūmo





- A. Touche d'alimentation 
- B.  Zoom avant, augmentation du volume ou augmentation de la luminosité.
- C.  Zoom arrière, diminution du volume ou diminution de la luminosité.
- D.  Bouton Page—défilement des pages Map (Carte), Trip Information (Informations trajet), Media Player (Lecteur audio) et Phone Menu (Menu téléphone). Maintenez ce bouton enfoncé pour régler la luminosité.
- E.  Bouton Micro—appuyez pour régler le volume. Maintenez ce bouton enfoncé pour communiquer vos instructions verbales.





Conseils et raccourcis du zūmo

- Appuyez sans relâche sur  pour retourner rapidement à la page Menu.
- Appuyez sur  pour retourner à la page Map (Carte).
- Sélectionnez  et  pour afficher d'autres options.
- Sélectionnez  pour régler les paramètres tels que volume, luminosité, langue et clavier.

Réglage du volume

Appuyez sur , puis utilisez  et  pour régler le volume. Pour les paramètres de volume avancés, sélectionnez  >  **Volume**.

Réglage de la luminosité

Appuyez sans relâche sur , puis utilisez  et  pour régler la luminosité. Pour des paramètres d'affichage supplémentaires, reportez-vous à la [page 44](#).

Référence rapide

- Recherche d'une adresse : [page 11](#)
- Affichage de la page Map (Carte) : [page 20](#)
- Utilisation des fonctions téléphoniques mains libres : [page 23](#)
- Utilisation de l'antivol Garmin Lock™ : [page 10](#)
- Lecture de fichiers MP3 : [page 37](#)
- Transfert de fichiers sur votre zūmo : [pages 34–36](#)
- Options audio du zūmo : [page 46](#)
- Nettoyage et stockage du zūmo : [page 55](#)
- Installation du zūmo dans votre automobile : [page 47](#)

Remplissez l'enquête sur la documentation des produits. Allez sur le site www.garmin.com/contactUs, puis cliquez sur **Product Documentation Survey (Enquête sur la documentation des produits)**.

Installation du zūmo sur votre moto



AVERTISSEMENT : Les conditions de la garantie Garmin exigent que le câble d'alimentation à fils dénudés soit installé par des installateurs qualifiés disposant de connaissances adéquates des systèmes électriques d'automobiles et sachant utiliser les outils et matériels spéciaux requis pour l'installation.

1 : Branchement de l'alimentation sur le support

Sélectionnez un endroit adapté et sûr pour installer le zūmo sur votre moto en fonction des alimentations disponibles et de l'acheminement sans risque du câble.



À propos des branchements audio

Des prises standard pour le microphone (2,5 mm) et la sortie audio (3,5 mm) se situent sur le côté gauche du support (sous le capuchon anti-intempéries). Lorsque vous branchez votre système audio sur le zūmo, pensez à tenir compte des trajectoires nécessaires pour l'acheminement des câbles nécessaires. Pour des informations sur les options audio et téléphoniques mains libres, reportez-vous à la [page 22](#). Pour des configurations audio supplémentaires, reportez-vous à la [page 44](#).

2 : Installation de la base du guidon

Le zūmo inclut des pièces pour deux solutions d'installation sur le guidon. Les installations personnalisées peuvent exiger de la visserie supplémentaire (www.ram-mount.com).

A) Pour installer le boulon en U et la base du guidon :

1. Placez le boulon en U autour du guidon et enflez les extrémités dans la base du guidon.
2. Serrez les écrous pour fixer la base. Ne serrez pas trop.

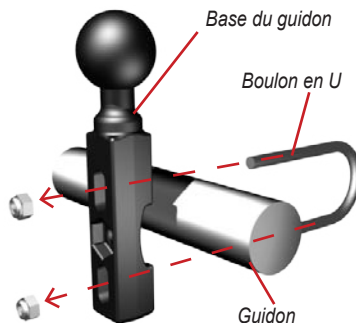

B) Pour installer la base du guidon sur le support de serrage de l'embrayage/du frein :



REMARQUE : Des boulons 1/4 po (6 mm) standard et M6 sont fournis. Faites correspondre la taille des boulons usine à votre support de serrage de l'embrayage/du frein.

1. Retirez les deux boulons usine de votre support de serrage de l'embrayage/du frein.
2. Enflez les nouveaux boulons dans la base du guidon, les entretoises et le support de serrage.
3. Serrez les boulons pour fixer la base.

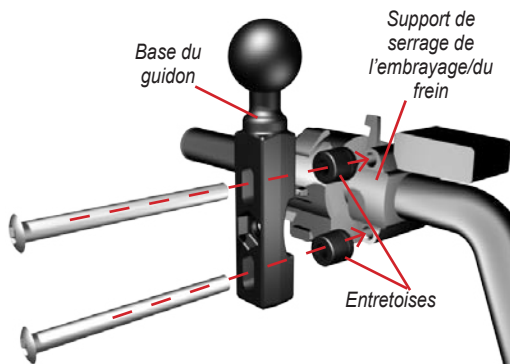

3 : Fixation de la plaque de base au support du zūmo

1. Serrez les boulons à tête plate M4 x 40 mm et les écrous pour fixer la plaque de base sur le support du zūmo.
2. Serrez les écrous pour fixer la plaque de base.

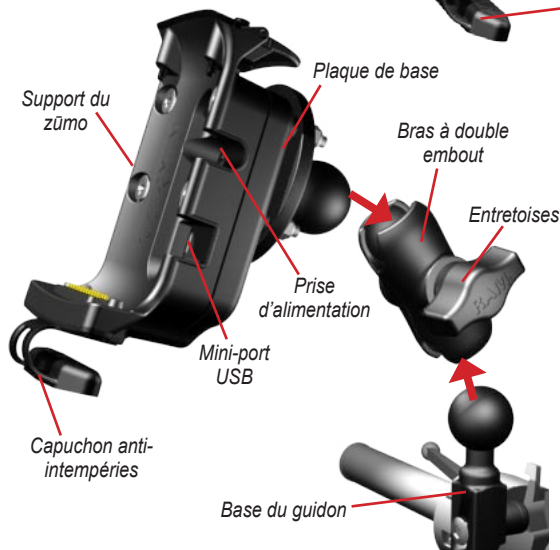
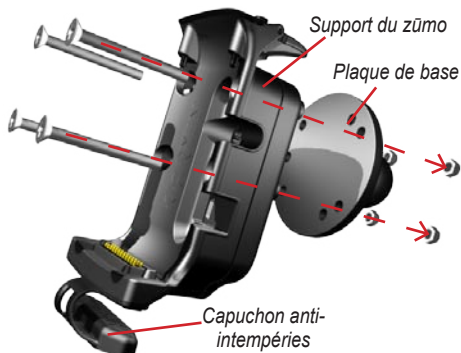

4 : Fixation de la plaque de base à la base du guidon

1. Alignez la boule de la base du guidon et celle de la plaque de base sur le bras à double embout.
2. Serrez légèrement le bouton.
3. Ajustez pour mieux voir et pouvoir utiliser plus facilement.
4. Serrez le bouton pour fixer le support.

5 : Installation du zūmo dans le support

1. Branchez le câble d'alimentation sur le support du zūmo. Pour une meilleure fixation, serrez les vis du connecteur d'alimentation.
2. Relevez le levier.
3. Placez le zūmo dans le support et abaissez le levier.
4. Serrez la vis de sécurité.



À propos du tournevis de sécurité

Utilisez la vis de sécurité pour mieux fixer le zūmo sur le support. Vous pouvez attacher le tournevis à votre porte-clés pour y accéder plus facilement.



Tournevis de sécurité

Configuration du zūmo

Pour mettre le zūmo sous tension, appuyez sans relâche sur . Suivez les instructions qui s'affichent pour configurer le zūmo.

Acquisition de signaux satellite

Allez dehors à un endroit dégagé, hors d'un garage et loin de bâtiments hauts. Mettez le zūmo sous tension. L'acquisition de signaux satellite pourra prendre quelques minutes.

Les barres  indiquent l'intensité des signaux satellite GPS. Lorsque les barres sont vertes, votre zūmo a acquis des signaux satellite et vous pouvez commencer à naviguer.

Mode d'emploi du zūmo

- A** Affiche l'intensité des signaux satellite.
- B** Affiche l'état de la connexion téléphonique et de la connexion au casque.
- C** Affiche l'état de charge de la batterie.
- D** Sélectionnez pour trouver une destination.
- E** Sélectionnez pour afficher la carte.
- F** Sélectionnez pour ouvrir le menu Phone (Téléphone) (dans le cas d'une connexion à un téléphone mobile via la technologie sans fil Bluetooth®).
- G** Sélectionnez pour afficher les incidents routiers (antenne ou récepteur, plus abonnement obligatoires).



- H** Sélectionnez pour ouvrir le lecteur audio. Vous pouvez écouter des fichiers MP3 et la radio XM (antenne et abonnement obligatoires).
- I** Sélectionnez pour régler les paramètres du zūmo.

Recherche de votre destination

Le menu Where to (Où trouver)  propose plusieurs catégories utilisables pour la recherche de destinations.

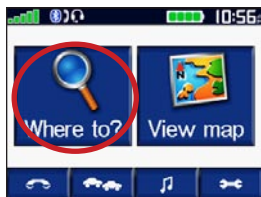

- 1 Sélectionnez  **Where to (Où trouver)**.

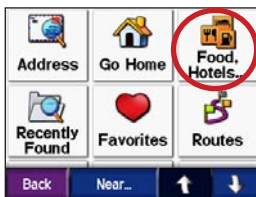

- 2 Sélectionnez une catégorie.



- 3 Sélectionnez une sous-catégorie.

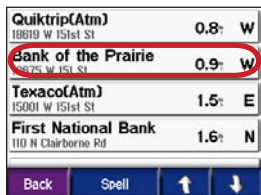

- 4 Sélectionnez une destination.



- 5 Sélectionnez **Go (Aller)**.



- 6 Bonne route !

CONSEIL : Appuyez sur  et  pour afficher d'autres options.

Suivi d'un itinéraire

Pendant le trajet, votre zūmo vous guide jusqu'à votre destination en vous fournissant des instructions vocales, en insérant des flèches sur la carte et en affichant des indications en haut de la page Map (Carte). Si vous vous écartez de votre itinéraire initial, le zūmo recalcule l'itinéraire et vous fournit de nouvelles indications.

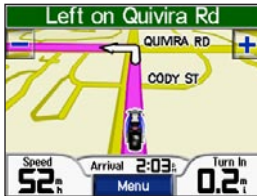

Votre itinéraire est indiqué par un trait violet.

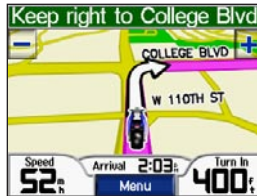

Suivez les flèches lorsque vous tournez.



Le drapeau à damiers indique votre destination.

Ajout d'un arrêt sur votre itinéraire

Vous pouvez ajouter un arrêt sur votre itinéraire. Le zūmo vous indique comment vous rendre jusqu'au point d'arrêt, puis jusqu'à votre destination finale.

- Après avoir activé un itinéraire, sélectionnez **Menu** sur la page Map (Carte), puis **Where to (Où trouver)**.
- Recherchez l'arrêt supplémentaire.
- Sélectionnez **Go (Aller)**.
- Sélectionnez **Add as Via Point (Ajouter comme point intermédiaire)** pour ajouter cet arrêt avant votre destination. Sélectionnez **Set as new Destination (Définir comme nouvelle destination)** pour en faire votre nouvelle destination finale.

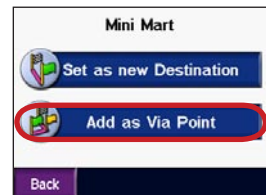

Ajout d'un détour





Si une route de votre itinéraire est fermée, vous pourrez faire un détour.

1. Avec un itinéraire actif, appuyez sur **Menu**.
2. Sélectionnez **Detour (Détour)**.



Arrêt de l'itinéraire

1. Avec un itinéraire actif, appuyez sur **Menu**.
2. Appuyez sur **Stop (Arrêt)**.

Choix d'un meilleur itinéraire

À mesure que vous vous approchez de votre destination, le zūmo évalue les options routières pour essayer de trouver un meilleur itinéraire. Lorsque le zūmo trouve un meilleur itinéraire,  ou  s'affiche dans le coin droit de la carte. Appuyez sur  ou  pour emprunter ce meilleur itinéraire.

Verrouillage du zūmo

1. Sélectionnez  >  **System (Système)** > **Garmin Lock**.
2. Sélectionnez **OK**, puis entrez un code d'identification personnelle à quatre chiffres.

3. Entrez une nouvelle fois les quatre chiffres de votre code d'identification personnelle.
4. Sélectionnez **OK**.
5. Rendez-vous à une destination sécurisée, puis sélectionnez **Set (Définir)**.

À chaque fois que vous mettez le zūmo sous tension, entrez le code d'identification personnelle à 4 chiffres ou rendez-vous à la destination sécurisée.

Qu'est-ce qu'une destination sécurisée ?

Vous pouvez sélectionner tout endroit, comme votre bureau ou votre domicile, comme destination sécurisée. Si vous vous trouvez à votre destination sécurisée, inutile d'entrer votre code d'identification personnelle. Si vous oubliez votre code, allez jusqu'à votre position sécurisée pour déverrouiller le zūmo.





REMARQUE : Pour déverrouiller le zūmo à votre destination sécurisée, il devra avoir acquis les signaux satellite requis.

WHERE TO (OÙ TROUVER)

Le menu Where to (Où trouver) propose plusieurs catégories utilisables pour la recherche de destinations. Pour en apprendre plus sur l'exécution d'une recherche simple, reportez-vous à la [page 8](#).

Localisation d'une adresse

1. Appuyez sur  **Where to (Où trouver)** >  **Address (Adresse)**.
2. Sélectionnez un pays, un État/une province et une ville/un code postal, au besoin.
3. Entrez le numéro de l'adresse, puis sélectionnez **Done (OK)**.
4. Entrez le nom de rue jusqu'à ce que la liste des rues s'affiche ou sélectionnez **Done (OK)**.
5. Sélectionnez la rue et la ville, au besoin.
6. Sélectionnez l'adresse, au besoin. La page Go (Aller) s'affiche.
7. Sélectionnez **Go (Aller)** pour créer un itinéraire jusqu'à cette adresse.

CONSEIL : N'entrez pas de préfixe ou suffixe de rue. Par exemple, pour trouver North Main Street entrez Main et pour trouver Highway 7, entrez 7.

A propos des codes postaux

Vous pouvez rechercher un code postal. Entrez le code postal au lieu du nom de la ville. Les données de carte ne permettent pas toutes des recherches sur la base d'un code postal.

Intersections

La recherche d'une intersection se déroule de manière similaire à la celle d'une adresse. Appuyez sur  **Intersection**, puis entrez les deux noms de rue.

Options de la page Go (Aller)

Sélectionnez une option dans la liste des résultats de la recherche pour afficher la page Go (Aller).



WHERE TO (OÙ TROUVER)

Sélectionnez **Go (Aller)** pour créer un itinéraire détaillé au virage près jusqu'à cette destination.



Appuyez sur **Show Map (Aff. Carte)** pour afficher cette destination sur la carte. Si le GPS est éteint, sélectionnez **Set Loc. (Déf. Pos.)** pour en faire votre position actuelle.

Appuyez sur **Enregistrer** pour enregistrer cette position parmi Favorites (Mes favoris). Reportez-vous à la [page 14](#).



Si un téléphone mobile avec la technologie sans fil Bluetooth est connecté, appuyez sur  pour appeler cette position.

Retour au domicile



Vous pouvez définir une position domicile pour l'endroit où vous retournez le plus souvent.

1. Appuyez sur  **Where to (Où trouver)** >  **Go Home (Rallier pt d'origine)**.
2. Sélectionnez une option.

Retour au domicile

Une fois votre domicile défini, vous pouvez établir un itinéraire vers ce domicile à tout moment en sélectionnant  **Where to (Où trouver)** >  **Go Home (Rallier pt d'origine)**.

Modification du domicile

1. Sélectionnez  >  **User Data (Donn. Util.)** > **Set Home Location (Définir la position d'origine)**.
2. Sélectionnez **Yes, enter my Address (Oui, utiliser mon adresse)** ou **Yes, use my current location (Oui, util. ma position actuelle)**.

Recherche de points d'intérêt

1. Sélectionnez  **Where to (Où trouver)** >  **Food, Hotels (Alimentation, hôtels)**.
2. Sélectionnez une catégorie et une sous-catégorie, au besoin. (Appuyez sur les flèches pour voir d'autres catégories.)
3. Sélectionnez une destination.
4. Sélectionnez **Go (Aller)**.

Recherche d'un lieu en épelant son nom



Si vous connaissez le nom de l'endroit que vous recherchez, vous pouvez l'épeler sur le clavier de l'affichage. Vous pouvez également entrer des lettres contenues dans le nom pour réduire le champ de recherche.

1. Sélectionnez  **Where to (Où trouver)**
>  **Food, Hotels (Alimentation, hôtels).**
2. Sélectionnez **Spell Name (Epelez le nom).**
3. Sur le clavier de l'affichage, entrez les lettres du nom. Sélectionnez **Done (OK).**
4. Sélectionnez l'endroit recherché, puis appuyez sur **Go (Aller).**

Utilisation du clavier de l'affichage

Lorsqu'un clavier s'affiche, sélectionnez et glissez la case jaune pour parcourir les caractères. Sélectionnez un caractère pour l'entrer.



Appuyez sur  pour supprimer le dernier caractère entré ; appuyez en continu sur  pour supprimer toute l'entrée.



Appuyez sur  pour modifier le mode clavier afin d'utiliser des caractères diacritiques ou spéciaux.

Appuyez sur  pour entrer des chiffres.

Pour modifier l'affichage du clavier, reportez-vous à la [page 44](#).

Dernières destinations recherchées

Votre zūmo conserve les 50 dernières destinations recherchées dans la liste Recently Found (Résultats récents). Les dernières destinations affichées apparaissent en haut de la liste.

Sélectionnez  **Where to (Où trouver)** >  **Recently Found (Dernières recherches)** pour afficher les destinations trouvées.

Sélectionnez **Save (Enregistrer)** > **OK** pour ajouter une destination récemment trouvée à vos  Favorites (Mes favoris).

Sélectionnez **Clear (Effacer)** > **Yes (Oui)** pour supprimer toutes les destinations de la liste Recently Found (Résultats récents).



REMARQUE : Lorsque vous supprimez des destinations récemment recherchées, tous les résultats sont supprimés de la liste. La destination n'est pas réellement supprimée de la mémoire de votre appareil.

Favorites (Mes favoris)



Vous pouvez enregistrer jusqu'à 500 destinations sous Favorites (Mes favoris) pour pouvoir rapidement les trouver et créer des itinéraires jusqu'à elles. Votre destination domicile est également enregistrée à cet endroit.

Enregistrement de destinations trouvées

1. Une fois que vous avez trouvé une destination que vous voulez enregistrer, appuyez sur **Enregistrer**.
2. Appuyez sur **OK**. La position est enregistrée sous  **Mes favoris**.

Partage de destinations

Partagez Mes favoris avec d'autres propriétaires de zūmo. Une carte SD doit être insérée et disposer d'une mémoire suffisante.

1. Sélectionnez  **Where to (Où trouver)** >  **Favorites (Mes favoris)**.
2. Sélectionnez la destination que vous voulez partager.
3. Sélectionnez **Share (Partage)**.

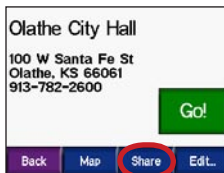

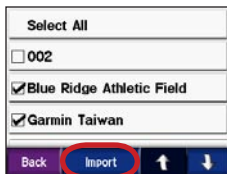

- Assurez-vous que la destination correcte est sélectionnée, puis sélectionnez **Export (Exporter)**.
- Sélectionnez **OK**.
- Éjectez votre carte SD, puis insérez-la dans un autre zūmo.
- Un message apparaît. Sélectionnez **Oui** pour importer les destinations partagées.
- Sélectionnez **Favorites (Mes favoris)**, puis la destination que vous voulez importer.



- Sélectionnez **Import (Importer)**, puis **OK**.
- Sélectionnez **Done (OK)** pour retourner à la page Menu .

Recherche de destinations enregistrées

Sélectionnez  **Where to (Où trouver)** >  **Favorites (Mes favoris)**. La liste des destinations est organisée par distance à partir de votre position actuelle. Sélectionnez **Spell (Épelez)** pour réduire le champ de recherche.

Manuel d'utilisation du zūmo 500/550

Enregistrement de votre position actuelle

Sur la page Carte, appuyez sur l'icône du véhicule . Sélectionnez **Oui** pour enregistrer votre position actuelle parmi vos favoris.

Modification de destinations enregistrées

- Sélectionnez  **Where to (Où trouver)** >  **Favorites (Mes favoris)**.
- Sélectionnez la position à modifier.
- Sélectionnez **Edit (Modifier)**.



- Appuyez sur un bouton pour modifier la position :
Sélectionnez **Change Name (Modifier le nom)**. Entrez un nom, puis sélectionnez **Done (OK)**.
Sélectionnez **Change Map Symbol (Modifier symbole carto)**. Sélectionnez un symbole.

Sélectionnez **Change Phone Number (Modifier no de téléphone)**. Entrez un numéro de téléphone, puis sélectionnez **Done (OK)**.



Sélectionnez **Delete (Supprimer)** pour supprimer cet article. La liste de tous vos favoris s'affiche. Sélectionnez l'élément à supprimer. Sélectionnez **Delete (Supprimer) > Yes (Oui)**.

Création d'un itinéraire enregistré

Utilisez votre zūmo pour créer et enregistrer des itinéraires avant votre prochain voyage. Vous pouvez enregistrer jusqu'à 50 itinéraires.

1. Sélectionnez  **Where to (Où trouver) > Routes (Routes) > New (Nouvelle)**.
2. Sélectionnez **Add New Start Point (Ajout nouveau point de départ)**.
3. Trouvez une position comme point de départ, puis sélectionnez **Select (Sélect.)**.
4. Sélectionnez **Add New End Point (Ajout nouveau point final)**.
5. Trouvez une position comme point de destination, puis sélectionnez **Select (Sélect.)**.



6. Sélectionnez  pour ajouter une autre position à votre itinéraire. **CONSEIL** : Utilisez le bouton Near (Près) pour réduire le champ de recherche ([page 19](#)). Sélectionnez  pour supprimer une position.
7. Sélectionnez **Map (Carte)** pour calculer votre itinéraire et l'afficher sur la carte.
8. Sélectionnez **Back (Retour)** pour quitter et enregistrer l'itinéraire.

Modification d'itinéraires enregistrés

1. Sélectionnez  **Where to (Où trouver) > Routes**.
2. Sélectionnez l'itinéraire que vous voulez modifier.
3. Sélectionnez **Edit (Modifier)**.



4. Appuyez sur un bouton pour modifier l'itinéraire :

Appuyez sur **Change Name (Modifier le nom)**. Entrez un nouveau nom, puis sélectionnez **Done (OK)**.

Sélectionnez **Add/Remove Points (Ajout/suppression de points)** pour ajouter un nouveau point de départ, un arrêt ou un point final à l'itinéraire.

Sélectionnez **Manual Reorder (Réorganisation manuelle)** pour modifier l'ordre des points sur votre itinéraire.

Sélectionnez **Optimal Reorder (Réorganisation optimale)** pour réordonner manuellement les points selon la distance sur une ligne droite entre vos points de départ et final.

Sélectionnez **Recalculate (Recalculer)** pour recalculer l'itinéraire préférentiel sur la base du temps le plus court, de la plus courte distance ou du hors route.



Sélectionnez **Delete (Supprimer)** pour supprimer cet article. La liste de tous vos itinéraires s'affiche. Sélectionnez l'élément à supprimer. Sélectionnez **Delete (Supprimer) > Yes (Oui)**.



REMARQUE : Vos modifications sont automatiquement enregistrées lorsque vous quittez l'une quelconque des pages de modification d'itinéraire.

Partage d'itinéraires

Partagez vos itinéraires enregistrés avec d'autres propriétaires de zūmo. Une carte SD doit être insérée et disposer d'une mémoire suffisante.

1. Sélectionnez  **Where to (Où trouver) >  Routes.**
2. Sélectionnez l'itinéraire que vous voulez partager.
3. Sélectionnez **Share (Partage)**.



WHERE TO (OÙ TROUVER)

- Assurez-vous que l'itinéraire correct est sélectionné, puis sélectionnez **Export (Exporter)**.
- Sélectionnez **OK**.
- Éjectez votre carte SD, puis insérez-la dans un autre zūmo.
- Un message apparaît. Sélectionnez **Yes (Oui)** pour importer l'itinéraire partagé.
- Sélectionnez **Routes**, puis l'itinéraire que vous voulez importer.



- Sélectionnez **Import (Importer)**, puis **OK**.
- Sélectionnez **Done (OK)** pour retourner à la page Menu. Pour afficher vos itinéraires importés, sélectionnez  **Where to (Où trouver)** > **Routes**.





REMARQUE : Vous pouvez également partager des itinéraires à l'aide de Google Earth. Allez à <http://earth.google.com>.

Recherche d'une position à l'aide de la carte

Utilisez la page Explorer carte pour afficher différents points de la carte. Sélectionnez

 **Where to (Où trouver)** >  > 
Browse Map (Explorer carte).

Conseils d'exploration de la carte

- Sélectionnez la carte et glissez-déplacez pour en afficher d'autres sections .
- Sélectionnez  et  pour faire un zoom avant ou arrière.
- Sélectionnez un point quelconque de la carte. Une flèche apparaît, pointant sur l'endroit que vous avez sélectionné.
- Appuyez sur **Back (Retour)** pour retourner à l'écran précédent.
- Sélectionnez **Save (Enregistrer)** pour enregistrer cette position parmi  Favorites (Mes favoris).
- Sélectionnez **Go (Aller)** pour créer un itinéraire détaillé au virage près jusqu'à cette destination.
- Si le GPS est éteint, appuyez sur **Set Loc. (Déf. Pos.)** pour faire de la position de la flèche votre position actuelle.

Entrée de coordonnées

Si vous connaissez les coordonnées géographiques de votre destination, vous pouvez utiliser votre zūmo pour naviguer jusqu'à toute destination en utilisant ses coordonnées de latitude et longitude.

Sélectionnez  **Where to (Où trouver)** > 
>  **Coordinates (Coordonnées)**.

Enter Coordinates				
N	38 °	51 '	23.5 "	''
W	94 °	47 '	57.1 "	''
Back		Format		Next

Sélectionnez **Format** pour modifier le type de coordonnées. Étant donné que les cartes terrestres et marines utilisent différents formats de position, le zūmo vous permet de choisir le système de coordonnées convenant au type de carte employé.

Pour plus d'options, sélectionnez **Next (Suivant)** :

- Sélectionnez **Go (Aller)** pour créer un itinéraire détaillé au virage près jusqu'aux coordonnées.
- Sélectionnez **Show Map (Aff. Carte)** pour afficher cette position sur la carte.
- Sélectionnez **Save (Enregistrer)** pour enregistrer cette position parmi  Favorites (Mes favoris).

Élargissement du champ de recherche

1. Sélectionnez  **Where to (Où trouver)** > **Near (Près)**.
2. Sélectionnez une option :

Where I Am Now (A ma position actuelle)—recherche de lieux situés à proximité de votre position actuelle.

A Different City (Une autre ville)—recherche de lieux proches de la ville que vous spécifiez.

My Current Route (Ma route actuelle)—recherche de lieux sur votre itinéraire actuel.

My Destination (Ma destination)—recherche de positions proches de la destination de votre itinéraire actuel.

3. Sélectionnez **OK**.



REMARQUE : Le zūmo recherche automatiquement des lieux à proximité de votre emplacement actuel.

UTILISATION DES PAGES PRINCIPALES

Page Map (Carte)

Sur la page Menu, appuyez sur  **View Map (Afficher carte)** pour ouvrir la page Map (Carte). L'icône du véhicule  affiche votre position actuelle.

Pour enregistrer votre position actuelle, appuyez sur l'icône du véhicule, puis appuyez sur **Yes (Oui)**.

Appuyez sur la barre d'indications pour ouvrir la page Turn List (Liste des virages).

Sélectionnez  pour effectuer un zoom arrière.

Sélectionnez **Menu** pour retourner à la page Menu.

Sélectionnez **Speed (Vitesse)** pour ouvrir la page Trip Information (Informations trajet).

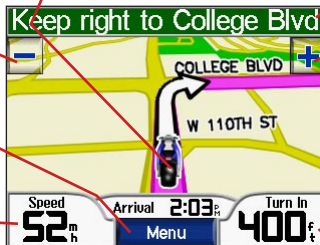

Sélectionnez  pour effectuer un zoom avant.

Sélectionnez **Turn In (Tourn. dans)** pour ouvrir la page Next Turn (Prochain virage).

Map Page (Carte) en suivant un itinéraire



Page Trip Information (Informations trajet)

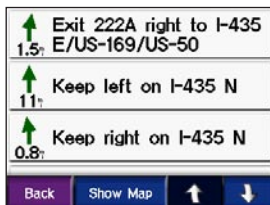

Page Turn List (Liste des virages)



Page Next Turn (Prochain virage)

Page Trip Information (Informations trajet)

La page Trip Information (Informations trajet) indique votre vitesse actuelle et fournit des statistiques utiles concernant votre trajet. Pour afficher la page Trip Information (Informations trajet), appuyez sur **Speed (Vitesse)** ou sur la page Map (Carte).

Réinitialisation des informations sur le trajet

Si vous souhaitez disposer d'informations détaillées sur votre trajet, réinitialisez les informations du trajet avant de prendre la route. Si vous vous arrêtez fréquemment, laissez le zūmo allumé de façon à ce qu'il puisse calculer précisément le temps écoulé pendant votre trajet.

Sélectionnez **Reset (Réinitialiser) > Trip Data (Réinitialiser données de trajet)** pour remettre le compteur kilométrique et le chronomètre à zéro.

Appuyez sur **Reset (Réinitialiser) > Max Speed (Vitesse max.)** pour remettre à zéro la vitesse maximale.

Sélectionnez **More (Plus)** pour afficher la durée totale, la durée du trajet et les temps d'arrêt.

Utilisation de la jauge à essence

La jauge à essence est réservée à une utilisation sur une moto. Vous pouvez suivre votre consommation d'essence lorsque le zūmo est dans le support de moto. La jauge à essence est précise dans la limite des données que vous entrez.

1. Sur la page Map (Carte), sélectionnez **Speed (Vitesse)** pour ouvrir la page Trip Information (Informations trajet).
2. Sélectionnez **Reset (Réinitialiser) > Miles Per Tank (km par réservoir)**.
3. Entrez une valeur, puis sélectionnez **Done (OK)**.
4. Un message s'affiche lorsqu'il ne vous reste plus que 30 miles (48,3 km) environ.
5. Sur la page Map (Carte), sélectionnez l'icône  pour rechercher un poste à essence à proximité.
6. Pour remettre la jauge à essence à zéro, allez à la page Trip Information (Informations trajet), puis sélectionnez la jauge à essence > **Yes (Oui)**.



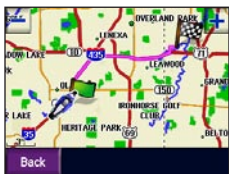

Page Turn List (Liste des virages)

Lorsque vous naviguez en suivant un itinéraire, la page Liste des virages affiche des instructions au virage près sur l'ensemble de votre trajet et la distance entre deux virages. Sélectionnez la barre d'indications en haut de la page Map (Carte) pour ouvrir la page Turn List (Liste des virages). Sélectionnez un virage sur la liste pour afficher la page Prochain virage correspondante. Appuyez sur **Show Map (Aff. Carte)** pour afficher l'itinéraire complet sur la carte.



Page Next Turn (Prochain virage)

Lorsque vous naviguez en suivant un itinéraire, la page Next Turn (Prochain virage) affiche le virage sur la carte, ainsi que la distance et le temps estimé restants avant celui-ci. Pour afficher le prochain virage sur la carte, appuyez sur **Turn In (Tourn. dans)** sur la page Carte ou sélectionnez n'importe quel virage sur la page Liste des virages.

Appuyez sur  et  pour voir les autres virages du trajet. Si vous ne souhaitez plus afficher la page Next Turn (Prochain virage), appuyez sur **Back (Retour)**.

UTILISATION DES FONCTIONS MAINS LIBRES

À l'aide de la technologie sans fil Bluetooth®, votre zūmo peut se connecter à votre téléphone mobile et votre casque sans fil pour devenir un appareil mains libres. Pour voir si votre appareil est équipé de la technologie Bluetooth est compatible avec le zūmo, consultez www.garmin.com/bluetooth.

La technologie sans fil Bluetooth établit une liaison sans fil entre deux appareils, comme un téléphone mobile, un casque sans fil et le zūmo. La première fois que vous utilisez deux appareils ensemble, vous devez les appairier en établissant une liaison via code d'identification personnelle/mot de passe. Après l'appariement initial, les deux appareils peuvent se connecter automatiquement à chaque fois que vous les allumez.



REMARQUE : Il est possible que vous deviez régler votre appareil pour vous connecter automatiquement à la mise sous tension du zūmo.

Pourquoi dois-je appairier mon téléphone et mon casque à mon zūmo ?

Pour tirer pleinement parti des fonctions complètes du zūmo, vous devez appairier votre téléphone au zūmo, mais aussi appairier votre casque au zūmo. Outre l'utilisation du téléphone mains libres, vous pouvez également entendre les invites de navigation du zūmo dans votre casque.

Pour les autres options audio du zūmo, reportez-vous à la [page 46](#).

Appariement de votre appareil

Pour s'appairier et se connecter, votre téléphone et le zūmo doivent être mis sous tension et à 10 m maximum l'un de l'autre.

Commencez l'appariement à partir de votre zūmo ou de votre téléphone mobile. Reportez-vous à la documentation de votre téléphone.

Pour appairer à l'aide des paramètres du zūmo :

1. Sur la page Menu du zūmo, sélectionnez



2. Sélectionnez le bouton **Add (Ajouter)** à côté de l'option Connect Phone (Connect. téléphone) ou Connect Headset (Connect. casque).
3. Activez le composant Bluetooth de votre appareil, puis activez le mode Find Me/Discoverable/Visible (Trouvez-moi/ Découvrable/Visible). Ces paramètres peuvent se trouver dans un menu appelé Bluetooth, Connexions ou Mains libres.
4. Sélectionnez **OK** sur le zūmo.
5. Sélectionnez votre appareil, puis **OK**.
6. Au besoin, entrez le code d'identification personnelle Bluetooth (**1234**) du zūmo dans votre téléphone.

7. Sur le zūmo, appuyez sans relâche sur **Back (Retour)** pour retourner à la page Menu.



Pour appairer à l'aide des paramètres du téléphone :

1. Activez le composant Bluetooth de votre téléphone. Il peut se trouver dans un menu appelé Paramètres, Bluetooth, Connexions ou Mains libres.
2. Commencez une recherche d'appareils Bluetooth. Ces appareils pourront se trouver dans un menu appelé Bluetooth, Connexions ou Mains libres.
3. Sélectionnez le zūmo sur la liste des appareils.
4. Entrez le code d'identification personnelle Bluetooth (**1234**) du zūmo dans votre téléphone.
5. Sur le zūmo, appuyez sans relâche sur **Back (Retour)** pour retourner à la page Menu.



REMARQUE : Lorsque vous allumez le zūmo, il essaie de se connecter au dernier appareil auquel il était connecté.

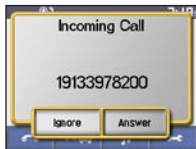

Réception d'un appel

Lorsque votre téléphone est connecté au zūmo, l'icône  apparaît en bas à gauche de l'écran. Lorsque votre casque est connecté au zūmo, l'icône  apparaît en bas à gauche de l'écran. Lorsque vous recevez un appel, la fenêtre Incoming Call (Appel entrant) s'ouvre.



Sélectionnez **Answer (Répondre)** pour répondre à l'appel. Appuyez sur **Ignore (Ignorer)** pour ignorer l'appel et empêcher le téléphone de sonner.

En cours d'appel

Après avoir passé un appel ou répondu à un appel, l'icône  **In Call (En cours d'appel)** apparaît sur l'écran. Pour plus d'options, sélectionnez  :

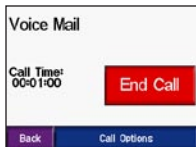

Appuyez sur **End Call (Fin d'appel)** pour raccrocher.

Sélectionnez **Call Options (Options d'appel)** pour afficher les paramètres en cours d'appel :

Touch Tones (Touches sonores)—affiche un clavier pour vous permettre d'utiliser des systèmes automatiques, comme la messagerie vocale.

Transfer Audio To Phone (Transfert audio sur téléphone)—pour basculer le son vers votre téléphone. Ceci est utile si vous envisagez de mettre le zūmo hors tension, mais que ne vous voulez pas raccrocher. Vous pouvez aussi transférer un appel à votre téléphone si vous avez besoin de vous isoler ou si votre casque fonctionne mal. Pour rebasculer, sélectionnez **Transfer Audio To Device (Transfert audio sur périphérique)**.

Mute Microphone (Microphone en sourdine)—pour couper le micro en cours d'appel. Cette fonction coupe un micro câblé, un micro de casque sans fil ou le micro interne sur le support automobile.

Utilisation de la mise en attente d'appels



REMARQUE : Si votre téléphone ne prend pas en charge la fonction de mise en attente d'appels via Bluetooth, cette fonction ne sera pas valable.

Si vous recevez un appel mis en attente, la fenêtre Incoming Call (Appel entrant) s'affiche. Sélectionnez **Answer (Répondre)** pour répondre à l'appel. Le premier appel est mis en attente.

Pour permuter entre les appels :

1. Appuyez sur  pour ouvrir le menu In Call (En cours d'appel).



2. Appuyez sur **Switch To (Passer à)**.
3. Appuyez sur **End Call (Fin d'appel)** pour raccrocher ; ceci ne déconnectera pas l'appel en attente.

Menu Phone (Téléphone)

Sur la page Menu, appuyez sur  pour ouvrir le menu Phone (Téléphone). Les téléphones ne prennent pas en charge toutes les fonctions du menu Phone (Téléphone) du zūmo. Reportez-vous à la documentation de votre téléphone.



Appuyez sur **Status (Etat)** pour afficher la puissance de signal du téléphone connecté, le niveau de charge de la batterie, l'opérateur téléphonique et le nom.



Utilisation de votre annuaire



REMARQUE : La fonction Phone Book (Répertoire) est uniquement disponible si votre téléphone prend en charge le transfert d'annuaire.

À chaque fois que votre téléphone portable se connecte au zūmo, l'annuaire est automatiquement chargé dans le zūmo. Il est possible que vous deviez attendre quelques minutes avant que l'annuaire ne soit disponible.

1. Sélectionnez > **Phone Book (Répertoire)**.



2. Sélectionnez l'entrée d'annuaire que vous voulez appeler.
3. Sélectionnez **Dial (Composer)**.

Composition du numéro d'un point d'intérêt

1. Sélectionnez > **Food, Hotels. (Alimentation, hôtels)**.
2. Recherchez le point d'intérêt que vous voulez appeler.



3. Sélectionnez **Dial (Composer)** ou .

Composition d'un numéro

1. Sélectionnez > **Dial (Composer)**.





2. Tapez le numéro, puis appuyez sur **Dial (Composer)**.

Affichage de votre historique d'appels



REMARQUE : La fonction Call History (Historique d'appels) est uniquement disponible si votre téléphone prend en charge le transfert d'historiques.

À chaque fois que votre téléphone se connecte au zūmo, votre historique d'appels est automatiquement transféré au zūmo. Le transfert de ces données au zūmo pourra prendre quelques minutes.

1. Sélectionnez  >  **Call History (Historique d'appels)**.
2. Appuyez sur **Missed (Manqué(s))**, **Dialed (Composés)** ou **Received (Reçus)** pour afficher ces appels. Les appels apparaissent dans l'ordre chronologique (les plus récents en haut de la liste).
3. Sélectionnez une entrée, puis **Dial (Composer)**.

Appel du domicile

Entrez un numéro de téléphone pour votre domicile, pour pouvoir appeler rapidement chez vous.



Entrez un numéro de téléphone de domicile

1. Sélectionnez  >  **Call Home (App. Dom.)**.



2. Sélectionnez **Enter Phone Number (Saisir no de téléphone)** pour utiliser la page du clavier ou **Select From Phonebook (Sélect. ds Répertoire Téléph.)** (uniquement disponible si votre téléphone prend en charge le transfert d'annuaire).
3. Sélectionnez **Done (OK)** > **Yes (Oui)**. Le zūmo compose le numéro de téléphone de votre domicile.



REMARQUE : Pour changer de position de domicile ou de numéro de téléphone, sélectionnez  **Where to (Où trouver)** >  **Favorites (Mes favoris)** > **Home (Origine)** > **Edit (Modifier)**.

Appelez votre domicile

Sélectionnez  >  **Call Home**



(App. Dom.). Le zūmo compose le numéro de téléphone de votre domicile.

Composition d'appels par composition vocale



REMARQUE : La fonction Voice Dial (Num. Voc.) est uniquement disponible si votre téléphone prend en charge la composition vocale.

Vous pouvez passer des appels en prononçant à voix haute le nom de votre correspondant dans le micro.

1. Appuyez sur  >  **Voice Dial (Num. Voc.)**.
2. Prononcez à voix haute le nom de votre correspondant.



REMARQUE : Il est possible que vous ayez besoin de « former » votre téléphone mobile à la reconnaissance de vos commandes vocales. Reportez-vous à la documentation de votre téléphone.

INFORMATIONS ROUTIÈRES

Votre zūmo peut recevoir et utiliser des informations routières à l'aide d'un récepteur de messages routiers TMC (Traffic Message Channel) FM (comme le GTM™ 20) ou une antenne intelligente XM (comme la GXM™ 30). Lorsqu'un message routier est reçu, votre zūmo affiche l'incident sur la carte et peut modifier votre itinéraire pour l'éviter.



REMARQUE : Garmin n'est pas responsable du degré d'exactitude des informations routières. Le récepteur d'informations routières ou l'antenne ne fait que recevoir des signaux du prestataire de service routier et afficher ces informations sur votre zūmo.



Icône de circulation pour l'Amérique du Nord



Icône de circulation pour l'Europe



Affichage des incidents routiers





REMARQUE : Vous pouvez uniquement accéder aux informations routières si le zūmo est branché sur un récepteur d'informations routières ou une antenne (voir [page 51](#)).

1. Sur la page Menu, sélectionnez  pour afficher la liste des incidents routiers.
2. Sélectionnez un incident pour en afficher les détails.
3. Sélectionnez une option.

Évitement de la circulation

La page Map (Carte) affiche  ou  lorsqu'un incident routier apparaît sur votre itinéraire actuel ou sur la route que vous empruntez actuellement.



1. Sur la page Map (Carte), appuyez sur  ou sur .

- Sélectionnez un incident pour en afficher les détails.
- Appuyez sur **Avoid (Eviter)**.

Achat d'abonnements à des services d'informations routières

Vous pouvez renouveler et acheter des abonnements supplémentaires sur le site www.garmin.com/traffic.

Ajout d'un abonnement

- Sélectionnez  >  >  **Services**.
- Sélectionnez **FM Traffic (Informations routières FM)** ou **XM Subscriptions (Abonnements XM)**.
- Sélectionnez **Add (Ajouter)** ou **Subscribe (S'abonner)**.
- Suivez les instructions qui s'affichent.



REMARQUE : De la documentation supplémentaire est fournie avec votre antenne ou votre récepteur d'informations routières Garmin.

Informations routières FM

Pour plus d'informations sur un récepteur d'informations routières FM, allez à la page Web www.garmin.com/traffic. Pour connaître les fournisseurs d'abonnement à des informations routières FM et les villes desservies, allez à la page www.garmin.com/fntraffic.



REMARQUE : Pour pouvoir recevoir des informations routières, le récepteur d'informations routières FM et le zūmo doivent être dans le rayon de portée d'une station FM transmettant des données TMC (Traffic Message Channel).

Informations routières XM

Pour plus d'informations sur une antenne intelligente XM, allez sur la page Web www.garmin.com/traffic. Pour les informations d'abonnement et les villes desservies pour informations routières XM NavTraffic, allez à la page www.xmnavtraffic.com.



REMARQUE : Les abonnements XM sont disponibles pour l'Amérique du Nord uniquement.

UTILISATION D'UNE RADIO XM

Votre zūmo peut recevoir une radio XM à l'aide d'une antenne intelligente XM en option (comme une GXM™ 30). Pour acheter cette antenne intelligente XM, allez à la page www.garmin.com. Pour les informations d'abonnement, allez sur le site www.xmradio.com ou appelez le 800-967-2346.

Écoute de la radio XM



REMARQUE : Vous devez acheter et activer votre service XM avant de pouvoir utiliser les fonctions XM.

1. Branchez l'antenne sur le support du zūmo (voir [pages 3 et 51](#)). Une alimentation externe est requise.
2. Sur la page Menu, sélectionnez  pour ouvrir le Media Player (Lecteur audio).
3. Sélectionnez **Source** pour afficher le syntoniseur XM. Pour en apprendre plus sur le lecteur MP3, reportez-vous à la [page 37](#).



Sélectionnez  pour passer au canal suivant dans la catégorie de navigation.

Sélectionnez  pour passer au canal précédent dans la catégorie de navigation.

Sélectionnez **Browse (Parcourir)** pour rechercher une catégorie, comme Recent Channels (Canaux récents), Kids (Enfants) ou Urban (Urbain). À côté de chaque canal, vous verrez des informations sur le programme en cours. Sélectionnez un canal pour l'écouter.

Sélectionnez **123** pour entrer un canal XM. Ensuite, sélectionnez **Done (OK)** pour écouter ce canal. Sélectionnez **Save (Enregistrer)** pour enregistrer un canal sous Presets (Préréglages) (20 maximum). Sélectionnez **Delete** pour retirer le canal en cours de vos Presets (Préréglages). Pour supprimer plus d'un canal des Presets (Préréglages), sélectionnez **Browse (Parcourir) > Presets (Préréglages) > Delete (Supprimer)**. La liste de tous vos préréglages s'affiche. Sélectionnez les éléments à supprimer. Sélectionnez **Delete (Supprimer) > Yes (Oui)**.



Affichage des préréglages

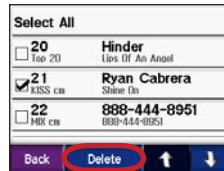

Suppression de canaux des préréglages

Réglage du volume

Appuyez sur , puis utilisez et pour régler le volume. Pour les paramètres de volume avancés, sélectionnez > **Volume**. Pour les autres options audio du zūmo, reportez-vous à la [page 46](#).



REMARQUE : De la documentation supplémentaire est fournie avec votre antenne intelligente XM Garmin.



GESTION DE FICHIERS SUR VOTRE ZŪMO

Vous pouvez charger des fichiers dans la mémoire interne ou la carte SD en option.



REMARQUE : Le zūmo est incompatible avec les systèmes d'exploitation Windows® 95, Windows 98 ou Windows Me. C'est une limitation commune à la plupart des périphériques de mémoire USB.

Types de fichiers pris en charge

- Fichiers de musique MP3
- Fichiers d'image JPEG et JPG pour page de garde ou visualiseur d'images
- Fichiers de point d'intérêt personnalisés GPI issus du chargeur de points d'intérêt Garmin
- Fichiers de point de cheminement GPX issus de MapSource



REMARQUE : Le zūmo ne prend pas en charge les fichiers M4A/M4P.

Étape 1 : Insertion d'une carte SD (option)

Pour insérer ou retirer la carte, appuyez sur celle-ci jusqu'au dé clic.



Étape 2 : Branchement du câble USB

1. Branchez la petite extrémité du câble USB sur le mini-port USB.
2. Branchez l'extrémité large du câble sur le port USB disponible de votre ordinateur.

Deux lecteurs supplémentaires apparaissent sur la liste de vos lecteurs. Garmin est la mémoire interne disponible dans le zūmo. L'autre lecteur de disque amovible est la carte SD.



REMARQUE : Si le lecteur n'est pas automatiquement nommé, reportez-vous au fichier d'aide du système d'exploitation ou à la [page 58](#) pour renommer le lecteur.

Étape 3 : Transfert de fichiers au zūmo

Pour Windows

1. Branchez le zūmo sur votre ordinateur.
2. Cliquez deux fois sur  **My Computer (Poste de travail)**.
3. Naviguez jusqu'au fichier que vous voulez copier.
4. Mettez le fichier en surbrillance, puis sélectionnez **Edit (Modifier) > Copy (Copier)**.
5. Ouvrez le lecteur Garmin ou le lecteur de carte SD.

6. Sélectionnez **Edit (Modifier) > Paste (Coller)**. Le fichier apparaît sur la liste des fichiers du lecteur de carte SD ou Garmin.



REMARQUE : Vous pouvez également glisser-déplacer les fichiers en direction et à partir de vos lecteurs.

Pour Mac®

1. Branchez le zūmo sur votre ordinateur. Vos lecteurs de carte SD et Garmin doivent être montés sur votre bureau Mac comme deux volumes montés.
2. Pour copier des fichiers sur votre lecteur de carte SD ou Garmin, glissez-déplacez tout fichier ou dossier sur l'icône de volume.





Icône de volume

Étape 4 : Éjection et débranchement

Pour Windows

Lorsque vous avez fini de transférer les fichiers, cliquez deux fois sur l'icône **Unplug or Eject (Débrancher ou Éjecter)**  dans votre barre des tâches système. Sélectionnez **USB Mass Storage Device (Clé USB)**, puis cliquez sur **Stop (Arrêt)**. Sélectionnez le lecteur, puis cliquez sur **OK**. Vous pouvez débrancher le câble USB de votre zūmo maintenant.

Pour Mac

Une fois le transfert de fichiers terminé, glissez-déplacez l'icône de volume jusqu'à la **Trash (Corbeille)**  (elle se transforme en une icône **Eject (Ejection)** ) pour démonter le périphérique. Vous pouvez débrancher le câble USB de votre zūmo maintenant.

Suppression de fichiers zūmo

Vous pouvez supprimer des fichiers de votre zūmo tout comme vous le feriez pour supprimer des fichiers de votre ordinateur.

Branchez le zūmo sur votre ordinateur et ouvrez votre lecteur de carte SD ou Garmin. Sélectionnez le fichier que vous voulez supprimer, puis appuyez sur la touche **Delete (Suppr)** du clavier de votre ordinateur.



ATTENTION : En cas de doute sur l'objet d'un fichier, **ne le supprimez pas**. La mémoire de votre zūmo contient des fichiers système importants qui **ne doivent pas être supprimés**. Faites particulièrement attention aux fichiers situés dans les dossiers intitulés Garmin.

LECTURE DE FICHIERS MP3

Chargez des fichiers dans la mémoire interne ou la carte SD en option. Pour plus d'informations, reportez-vous aux [pages 34-36](#).

1. Sur la page Menu, sélectionnez  pour ouvrir le Media Player (Lecteur audio).
2. Sélectionnez **Source** pour afficher le lecteur MP3.
3. Sélectionnez **Browse (Parcourir)**.
4. Sélectionnez une catégorie.
5. Pour lire l'ensemble de la catégorie, appuyez sur **Play All (Lec.totale)**. Pour n'écouter qu'un titre, appuyez sur le titre en question.





*Graphisme
d'album*

Sélectionnez la couverture de l'album pour afficher des détails sur le fichier MP3.

Toquez légèrement  pour aller au début du titre ou appuyez sans relâche pour revenir en arrière.

Toquez légèrement  pour aller au titre suivant ou appuyez sans relâche pour avancer.

Sélectionnez  pour arrêter la lecture.





Sélectionnez  pour marquer une pause dans la lecture du titre.

Sélectionnez  pour reprendre la lecture.

Sélectionnez  pour mélanger les titres.



REMARQUE : Le zūmo lit uniquement les fichiers MP3, pas les fichiers M4A/M4P.

Appuyez sur  , puis utilisez  et  pour régler le volume. Pour les paramètres de volume avancés, sélectionnez  > .

Volume. Pour les autres options audio du zūmo, reportez-vous à la [page 46](#).

PERSONNALISATION DU ZÛMO

1. Sur la page Menu, appuyez sur .
2. Sélectionnez le paramètre que vous voulez modifier. Chaque paramètre contient un sous-menu ou une liste.



Modification des paramètres de la carte

Appuyez sur  >  **Map (Carte)**.

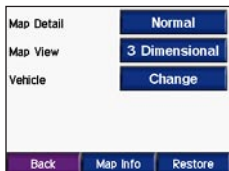

Map Detail (Détails cartographiques)—réglez le niveau de détail montré sur la carte. Plus vous afficherez de détails, plus le rafraîchissement de la carte sera lent.

Map View (Affichage Carte)—modifiez la perspective de la carte.

- **Track Up (Trace en haut)**—affiche la carte en 2 dimensions (2D) avec votre sens de déplacement en haut.
- **North Up (Nord en haut)**—affiche la carte en 2 dimensions (2D) avec le nord en haut.
- **3D**—affiche la carte en 3 dimensions (3D) en mode Track Up (Trace en haut).

Vehicle (Véhicule)—appuyez sur **Change (Modifier)** pour modifier l'icône utilisée pour afficher votre position sur la carte. Sélectionnez l'icône que vous voulez utiliser, puis appuyez sur **OK**. Téléchargez d'autres icônes de véhicule sur le site www.garmin.com/vehicles.

Map Info (Info cartog.)—affichez les cartes chargées sur votre zûmo et leur version. Appuyez sur une carte pour activer (coche) ou désactiver (pas de coche) cette carte.

Restore (Restaurer)—restaurez les paramètres par défaut de la carte.

Modification des paramètres système

Sélectionnez sur  >  **System** (Système).



GPS Mode (Mode GPS)—activez et désactivez le GPS et WAAS/EGNOS. L'activation du paramètre WAAS/EGNOS pourra améliorer la précision du GPS, mais engendre une augmentation de la consommation d'énergie. Pour des informations sur WAAS/EGNOS, consultez la page www.garmin.com/aboutGPS/waas.html.

Safe Mode (Mode Sécurité)—activez ou désactivez le mode Sécurité. Lorsque votre véhicule est en mouvement, le mode Sécurité désactive toutes les fonctions de l'appareil nécessitant l'attention soutenue de l'opérateur et pouvant le distraire pendant la conduite.

Garmin Lock (Verrouillage Garmin)—activez Garmin Lock™ pour verrouiller votre zûmo. Entrez un code d'identification personnelle à 4 chiffres, puis définissez une destination sécurisée. Pour plus d'informations, allez à la [page 10](#).

About (A propos de)—affichez le numéro de version de votre zûmo, son numéro d'identification et son numéro de version audio. Vous avez besoin de ces informations lorsque vous actualisez le logiciel du système (voir [page 49](#)) ou achetez des données de carte supplémentaires (voir [page 50](#)).

Restore (Restaurer)—restaurez les paramètres par défaut du système.

Localisation du zūmo

Sélectionnez  >  **Locale (Lieu)**.





Pour modifier un paramètre, appuyez sur le bouton à côté de l'icône.

Pour modifier tous les paramètres, sélectionnez **Change All (Tout modifier)**. Dans chaque écran, sélectionnez le paramètre de votre choix, puis **OK**.

Locale (Lieu)—sélectionnez votre pays.

 **Text Language (Langue du texte)**—choisissez la langue affichée à l'écran de l'appareil. La modification du paramètre de langue du texte ne modifie pas la langue des données cartographiques ou entrées par l'utilisateur, comme les noms de rue.

 **Voice Language (Langue vocale)**—changez la langue pour les invites vocales. Les langues indiquées avec le nom d'une personne sont des voix TTS (texte-parole), riches en vocabulaire, qui prononcent les noms de rue lorsque vous vous apprêtez à tourner. Les voix préenregistrées (sans nom de personne) ont un vocabulaire limité et ne prononcent pas le nom des endroits ni des rues.

 **Time Format (Format d'heure)**—choisissez un format sur 12 heures, 24 heures ou TU.

Time Zone (Fuseau horaire)—sélectionnez un fuseau horaire ou une ville proche sur la liste.

Daylight Saving (Heure d'été)—réglez sur **On (Activé)**, **Off (Désactivé)** ou **Auto (Automatique)**, le cas échéant.

 **Units (Unités)**—changez d'unité de mesure : **Kilometers (Kilomètres)** ou **Miles**.

Gestion des données utilisateur

Sélectionnez  >  **User Data (Donn. Util.)**.



Set Home Location (Définir la position d'origine)—entrez ou modifiez votre position de domicile. Reportez-vous à la [page 12](#).

Import Data (Importer les données)—chargez des favoris, itinéraires, carnets de bord et photos à partir de votre carte SD ou de votre lecteur Garmin.

Manage Trip Log (Gérer carnet de bord)—affichez l'utilisation du carnet de bord. Le zūmo stocke vos 10 000 derniers points de données de voyage. Au début de votre prochain long voyage, il est possible que vous vouliez réinitialiser le journal de bord. Sélectionnez **Clear Trip Log (Effacer Journal de trace)**. L'effacement d'un grand carnet de bord pourra prendre quelques minutes. Vous pouvez également réutiliser les dernières informations de voyage. Sélectionnez **Save As Route (Sauvegarder comme route)** pour sélectionner et enregistrer un tronçon de trajet récent sous la forme d'un itinéraire. Pour plus d'informations sur les itinéraires, allez à la [page 16](#).

View Pictures (Afficher photos)—affichez les photos enregistrées sur votre lecteur Garmin ou votre carte SD. Sélectionnez une vignette pour afficher la photo. Sélectionnez encore une fois l'image pour faire un zoom à l'aide de  et de . Sélectionnez la photo et glissez-déplacez-la pour en afficher d'autres sections.

Pour partager vos photos avec un autre utilisateur de zūmo :

1. Sélectionnez une vignette.
2. Sélectionnez **Share (Partage)**.



3. Assurez-vous que la photo correcte est sélectionnée, puis sélectionnez **Export (Exporter)**.
4. Éjectez votre carte SD, puis insérez-la dans un autre zūmo.
5. Un message apparaît. Sélectionnez **Oui** pour importer la photo partagée.
6. Sélectionnez **Pictures (Images)** > sélectionnez une vignette > **Import (Importer)**.

7. Assurez-vous que la photo correcte est sélectionnée, puis sélectionnez **Import (Importer)**.

Sélectionnez **Slide Show (Diaporama)** pour afficher chaque image pendant quelques secondes avant d'afficher la suivante. Durant le diaporama, touchez l'écran à tout moment pour arrêter et voir d'autres options.

Paramètres de la technologie Bluetooth

Sélectionnez  >  **Bluetooth**.

Connect Phone	Add
Phone Help	Troubleshoot
Connect Headset	Add
Bluetooth	Enabled
Friendly Name	Edit...
Back	Restore

Connect Phone (Connect. Téléphone)—sélectionnez **Add Device (Ajouter périphérique)** > **OK** pour appairer un téléphone mobile doté de la technologie sans fil Bluetooth®. Voir [pages 23–29](#).



REMARQUE : Le code d'identification personnelle (ou mot de passe) du zûmo est **1234**.

- **Drop (Abandon)**—sélectionnez le téléphone duquel vous désirez vous déconnecter, puis appuyez sur **Yes (Oui)**.
- **Remove (Supprimer)**—sélectionnez le téléphone que vous voulez supprimer de la mémoire du zûmo, puis appuyez sur **Yes (Oui)**.

Phone Help (Aide Téléphone)—faites défiler la liste contenant les appareils compatibles. Si votre téléphone n'apparaît pas sur cette liste, allez à la page www.garmin.com/bluetooth pour plus d'informations.

Connect Headset (Connect. casque)—connectez-vous à un casque qui a déjà été apparié ou sélectionnez **Add Device (Ajouter Périphérique)**.

Bluetooth—activez et désactivez Bluetooth. L'icône  **Bluetooth** apparaît sur la page Menu si le composant Bluetooth est activé. Pour éviter la connexion automatique d'un téléphone, appuyez sur **Disabled (Désactivé)**.

Friendly Name (Nom d'usage)—appuyez sur **Edit (Modifier)** pour entrer un nom pratique qui identifie votre zûmo sur les téléphones mobiles dotés de la technologie Bluetooth. Sélectionnez **Done (OK)**.

Restore (Restaurer)—restaurez les paramètres par défaut Bluetooth. La restauration des paramètres Bluetooth n'efface pas les informations d'appariement.

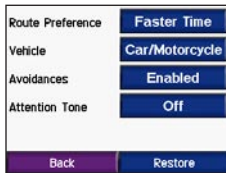

Modification des paramètres de navigation

Sélectionnez  >  **Navigation**.



Route Preference (Préférences de route)—sélectionnez une préférence de calcul de votre itinéraire :

- **Faster Time (Meilleur temps)**—pour trouver des itinéraires plus courts à parcourir, mais parfois plus longs en termes de distance.
- **Shorter Distance (Distance plus courte)**—pour trouver des itinéraires plus courts, mais peut-être plus longs à parcourir.

- **Off Road (A vol d'oiseau)**—pour trouver des itinéraires point à point (sans les routes). Sur la page Map (Carte), sélectionnez  ou appuyez sur  pour faire défiler l'écran jusqu'à la page Compass (Boussole).



Vehicle Type (Type de véhicule)—spécifiez votre type de véhicule pour optimiser les itinéraires.

Avoidances (Contournements)—sélectionnez les types de route que vous souhaitez éviter sur vos itinéraires. Le zūmo n'utilisera ces types de route que si les autres itinéraires s'écartent trop de votre trajet ou si aucune autre route n'est disponible. Si vous avez un récepteur d'informations routières ou une antenne, vous pouvez également éviter les incidents routiers.

Attention Tone (Tonalité d'avertissement)—activez ou désactivez la tonalité d'avertissements.

Restore (Restaurer)—restaurez les paramètres de navigation par défaut.

Personnalisation de l'affichage

Sélectionnez  >  **Display** (Affichage).

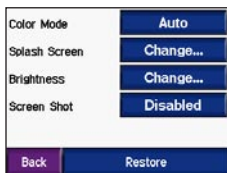

Color Mode (Mode Couleur)—sélectionnez **Daytime (Jour)** pour un fond clair, **Nighttime (Nuit)** pour un fond sombre ou **Auto (Automatique)** pour commuter automatiquement entre les deux.

Splash Screen (Page de garde)—sélectionnez une image à afficher lorsque vous mettez le zūmo sous tension. Tout d'abord, chargez les images JPEG. Voir [pages 34–36](#).

Brightness (Luminosité)—augmentez et diminuez la luminosité du rétroéclairage à l'aide des touches **–** et **+**.

Screen Shot (Capture d'écran)—active le mode Capture d'écran. Appuyez sur l'icône de l'appareil-photo  pour prendre une photo de l'écran. Le fichier bitmap de l'image est enregistré dans le dossier **Garmin/screen** du lecteur Garmin.

Changement de clavier

Sélectionnez  >  **Keyboard** (Clavier).

Standard—affiche un clavier alphabétique complet.



Large Buttons (Grands boutons)—affiche un clavier à l'écran possédant de grandes touches. Cette option est adaptée aux motards qui portent des gants. Voir [page 13](#).

Auto (Automatique)—sélectionnez cette option pour commuter automatiquement entre le clavier standard avec le zūmo dans le support d'automobile et le clavier à grandes touches avec le zūmo dans le support de moto.

Restauration de tous les paramètres

1. Sur la page Menu, sélectionnez .
2. Sélectionnez **Restore (Restaurer)**, puis **Yes (Oui)**. Tous les paramètres usine par défaut de votre zūmo sont restaurés.

Effacement de toutes les données utilisateur



ATTENTION : Cette opération supprime toutes les informations entrées par l'utilisateur, notamment Favorites (Mes favoris), itinéraires, carnets de bord, paramètres et résultats de recherches récentes.

1. Maintenez le doigt en bas à droite de l'écran du zūmo tout en le mettant sous tension.
2. Laissez-le à cette position jusqu'à ce que la fenêtre surgissante apparaisse.
3. Sélectionnez **Yes (Oui)** pour effacer toutes les données utilisateur.

ANNEXE

Options audio du zūmo



REMARQUE : Le son de fichiers MP3 et de la radio XM est coupé durant les appels téléphoniques et les invites de navigation. Les invites de navigation sont coupées durant les appels téléphoniques.

Alimentation	Option audio	Invites de navigation	MP3	Radio XM	Téléphone	Remarques
Support de motorcycle avec alimentation externe	Casque ou écouteurs câblés avec microphone	●	●	●	●	
	Casque Bluetooth	●	●	○	●	
Support d'automobile avec alimentation externe (inclus avec le zūmo 550)	Haut-parleur interne et microphone	●	●	●	●	
	Casque ou écouteurs câblés avec microphone câblé	●	●	●	●	
	Casque Bluetooth et haut-parleur interne	○	○	○	●	Réglage du volume sur le casque.
Alimentation batterie	Casque Bluetooth	●	●	○	●	Réglage du volume sur le zūmo.
		●	●	○	●	-

- Son disponible, ○ Pas de son disponible, - Sans objet

Installation du zūmo dans votre automobile

Votre zūmo 550 inclut un support supplémentaire pour votre automobile afin de pouvoir facilement transférer l'appareil d'un véhicule à un autre. Choisissez un endroit adapté dans votre véhicule pour pouvoir acheminer le câble et utiliser l'appareil sans danger. Nettoyez et essuyez la zone sélectionnée de votre pare-brise.

Installation sur votre pare-brise

1. Positionnez la ventouse sur votre pare-brise. Remontez le levier de succion, vers le pare-brise.
2. Branchez le câble d'alimentation sur le côté du support.
3. Placez le zūmo dans le support automobile et abaissez le levier.
4. Branchez le câble d'alimentation sur une prise de votre véhicule. Votre zūmo doit se mettre automatiquement sous tension si votre véhicule est en marche.



Installation sur votre tableau de bord

Utilisez le disque de montage fourni pour installer votre zūmo sur le tableau de bord et vous conformer à la réglementation de certains États.



REMARQUE : Une fois installé, l'adhésif de fixation **permanent** est extrêmement difficile à enlever.

1. Nettoyez puis séchez le tableau de bord à l'endroit où vous désirez placer le disque.
2. Retirez la pellicule protectrice de l'adhésif permanent au dos du disque.
3. Positionnez le disque sur le tableau de bord.
4. Placez la ventouse du support automobile sur le disque.
5. Abaissez le levier vers le disque.
6. Suivez les étapes 2 à 4 de la [page 47](#).

Retrait du zūmo du support

Pour retirer le zūmo du support, relevez le levier du support. Soulevez le zūmo pour l'en sortir.

Vous pouvez séparer la ventouse du support automobile. Tournez le support à fond vers la droite ou vers la gauche. Appuyez dans cette direction jusqu'à ce que le support se détache du bras.



REMARQUE : La reconnexion de la ventouse au support automobile exige une force significative. Appuyez fermement sur la boule dans l'embout.

Pour retirer la ventouse du pare-brise ou du disque de fixation, relevez le levier de la ventouse. Tirez la languette de la ventouse vers vous.



Recharge du zūmo

1. Branchez le câble d'alimentation sur un support et une alimentation.
2. Placez le zūmo dans le support et abaissez le levier.

OU

1. Rechargez le zūmo à l'aide de l'adaptateur secteur. Branchez le petit connecteur de l'adaptateur c.a. sur le mini-port USB à la base du zūmo.
2. Branchez l'autre extrémité dans une prise murale standard.

Réinitialisation du zūmo

Si votre appareil se bloque (plante), appuyez sans relâche sur , puis sur .

Calibrage de l'écran

Si l'écran tactile ne réagit pas correctement, calibrez-le. Mettez l'appareil hors tension. Appuyez sans relâche sur  pendant une minute environ, jusqu'à ce qu'apparaisse l'écran Calibration (Étalonnage). Suivez les instructions qui s'affichent.

Mise à jour du logiciel du zūmo

1. Consultez la page www.garmin.com/products/webupdater pour télécharger le programme WebUpdater sur votre ordinateur.
2. Branchez le zūmo sur votre ordinateur à l'aide du mini-câble USB.

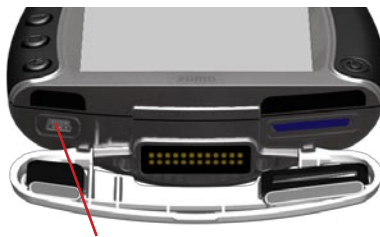



Mini-port USB pour adaptateur secteur, mode USB Mass Storage (Mémoire de masse USB) et mise à jour du logiciel

3. Exécutez WebUpdater et suivez les invites à l'écran. Après avoir confirmé que vous voulez effectuer une mise à jour, WebUpdater télécharge automatiquement la mise à jour et l'installe sur votre zūmo.
4. Éjectez et débranchez votre zūmo (voir [page 36](#)).

L'enregistrement de votre zūmo vous permet de recevoir des notifications de mise à jour du logiciel et de cartes. Pour enregistrer votre zūmo, allez à la page <http://my.garmin.com>.

Vous pouvez aussi télécharger les mises à jour du logiciel à partir de la page www.garmin.com/products/zumo. Cliquez sur **Updates and Downloads (Téléchargements et téléchargements)**, et suivez les instructions.

Achat et chargement de données de cartes supplémentaires

Pour connaître la version des cartes chargées dans votre zūmo, sélectionnez  >  **Map (Carte)** > **Map Info (Info cartog.)**. Pour activer des cartes supplémentaires, vous devrez fournir le numéro d'identification de votre appareil et son numéro de série.

Allez à la page www.garmin.com/unlock/update.jsp pour voir si une éventuelle mise à jour de votre logiciel cartographique est disponible.

Vous pouvez également acheter des cartes supplémentaires auprès de Garmin et les charger dans la mémoire interne ou sur une carte SD en option.

Pour plus d'informations sur l'utilisation de MapSource et le chargement de cartes et de points de cheminement sur votre zūmo, reportez-vous au fichier d'aide de MapSource.

Accessoires en option

Pour plus d'informations sur les accessoires en option, allez à la page www.garmin.com/products/zumo et cliquez sur le lien **Accessories (Accessoires)**. Vous pouvez également contacter votre revendeur Garmin pour acheter des accessoires. Les accessoires en option incluent :

- Récepteur d'informations routières ou antenne
- Antenne à distance externe
- Microphone externe
- Suppléments (voir [pages 51–53](#))

Connexion d'accessoires à votre zūmo

Certains récepteurs d'informations routières Garmin et antennes XM doivent être branchés sur un mini-port USB du support zūmo. Les prises de microphone et de sortie audio se situent sur la gauche du support du zūmo.

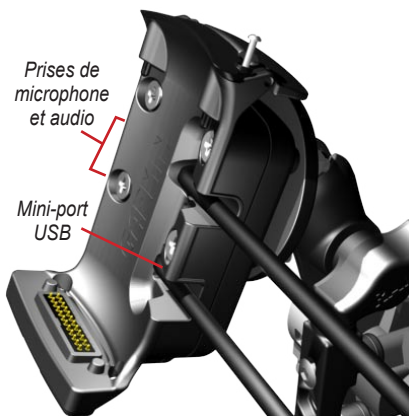

Support de moto zūmo en photo

Pour voir les branchements du support automobile, reportez-vous à la [page 47](#).

Garmin Travel Guide™

À la manière d'un guide touristique en papier, le Garmin Travel Guide fournit des informations détaillées sur des lieux, comme les restaurants et les hôtels. Pour acheter l'accessoire Travel Guide, allez à la page www.garmin.com/extras.

Pour utiliser le Travel Guide :

1. Insérez la carte SD dans le zūmo.
2. Sélectionnez **Where to (Où trouver)** > **Extras (Supplém.)**.
3. Sélectionnez Travel Guide.
4. Sélectionnez une catégorie. Sélectionnez une sous-catégorie, au besoin.
5. Sélectionnez une position sur la liste.
6. Procédez d'une des manières suivantes :
Sélectionnez **Go (Aller)** pour aller jusqu'à la position sélectionnée.
Sélectionnez **Map (Carte)** pour afficher cette destination sur la carte.
Sélectionnez **Save (Enregistrer)** pour enregistrer cette position parmi **Favorites (Mes favoris)**.
Sélectionnez **More (Plus)** pour afficher d'autres informations sur cette destination.

Caméras de surveillance

Des informations sur les caméras de surveillance sont disponibles à certains endroits. (Pour les disponibilités, consultez www.garmin.com/accessories/safetycamera.) Votre zūmo inclut les positions de centaines de caméras de surveillance. Votre zūmo vous alerte lorsque vous vous approchez d'une caméra de surveillance et peut vous avertir si vous conduisez trop vite. Les données sont mises à jour au moins une fois par semaine pour vous permettre de toujours pouvoir accéder aux toutes dernières informations.

Pour obtenir des informations à jour sur les caméras de surveillance :

1. Allez à la page <http://my.garmin.com>.
2. Abonnez-vous.



Vous pouvez acheter une nouvelle région à tout moment et vous pouvez prolonger des abonnements existants à tout moment. Chaque région que vous achetez a sa propre date d'expiration.



Points d'intérêt personnalisés

Chargez des points d'intérêt personnalisés sur votre zūmo. Des bases de données de points d'intérêt personnalisés sont proposées par de nombreuses entreprises sur Internet. Certaines bases de données personnalisées contiennent des alertes pour certains points, comme des zones scolaires. Un avertissement s'affichera si vous allez trop vite à proximité de ces points d'intérêt personnalisés.

Utilisez le chargeur de points d'intérêt personnalisés (POI Loader) de Garmin pour charger ces points sur votre lecteur Garmin ou votre carte SD. Téléchargez le POI Loader sur www.garmin.com/extras.

Pour plus d'informations, consultez le fichier d'aide du POI Loader ; appuyez sur F1 pour ouvrir le fichier d'aide.

Pour afficher vos points d'intérêt personnalisés, sélectionnez  **Where to (Où trouver)** >  **Extras (Supplém.) > Custom POIs (Points d'intérêt perso.)**

Pour activer ou désactiver les points d'intérêt personnalisés, sélectionnez  >  **Proximity Points (Points de proximité)** > **Proximity Alerts (Alarmes de proximité)**.



Pour supprimer les points d'intérêt personnalisés de votre zūmo, branchez le zūmo sur votre ordinateur. Ouvrez le dossier **Garmin\poi** dans le lecteur Garmin ou le lecteur de carte SD. Supprimez le fichier intitulé **poi.gpi**.





ATTENTION : Garmin n'est pas responsable des conséquences de l'utilisation d'une base de données de points d'intérêt personnalisés, ni de l'exactitude de la base de données des caméras de surveillance ou de toute autre base de données de points d'intérêt personnalisés.

Garmin TourGuide™

Le Garmin TourGuide permet à votre zūmo de lire des visites audio guidées par GPS de fabricants tiers. Ces visites guidées audio peuvent vous faire suivre un itinéraire tout en vous fournissant des informations intéressantes sur les sites historiques rencontrés. Sur le trajet, les informations audio sont déclenchées par des signaux GPS. Pour acheter des visites guidées audio, allez à la page www.garmin.com/extras, puis cliquez sur **POI Loader**.

Pour afficher vos fichiers Garmin TourGuide, sélectionnez  **Where to (Où trouver)** >  **Extras (Supplém.)** > **Custom POIs (Points d'intérêt perso.)**.

Pour modifier les paramètres du Garmin TourGuide, sélectionnez  >  **Proximity Points (Points de proximité)** > **TourGuide**. Sélectionnez **Auto Play (Lecture Auto)** pour écouter la visite guidée complète telle que programmée, **Prompted (Invitation)** pour afficher l'icône de haut-parleur  sur la carte lorsque des informations de visite guidée sont disponibles sur votre itinéraire ou **Off (Désactivé)**.

SaversGuide®





Le SaversGuide est un accessoire en option qui est disponible uniquement en Amérique du Nord (www.garmin.com/extras). Avec la carte de données SD programmée SaversGuide et une carte de membre, votre zūmo est un livret de coupons numériques qui vous signale les magasins proches de votre position où vous avez droit à un rabais (restaurants, hôtels et cinémas).

Informations sur la batterie

Votre appareil contient une batterie ion-lithium interne. La batterie doit durer 4 heures, selon l'utilisation de l'appareil.

L'icône de la pile  sur la page Menu indique l'état de charge de la batterie interne. Si l'icône est absente, le zūmo est branché sur une alimentation externe. Pour des informations sur la recharge de votre zūmo, allez à la [page 50](#).

Maximisation de la durée de vie de la batterie

- Arrêtez le GPS ( >  **System (Système) > GPS Mode (Mode GPS) > GPS Off (GPS éteint)** lorsque vous ne recevez pas de signaux GPS ou utilisez le mode **Normal** lorsque WAAS ou EGNOS.
- Diminuez la luminosité du rétroéclairage Appuyez sans relâche sur  , puis utilisez  et  pour régler la luminosité.
- Ne laissez pas le zūmo à la lumière directe du soleil. Évitez toute exposition prolongée à une chaleur ou un froid excessifs.

Remplacement de la batterie

Pour acheter un bloc-batterie ion-lithium de recharge, allez à la page www.garmin.com/products/zumo, puis cliquez sur le lien **Accessories (Accessoires)**.

Dévissez le bloc-batterie et remplacez-le. Appelez votre service local de ramassage des déchets pour obtenir d'autres renseignements sur la mise au rebut appropriée de la batterie.

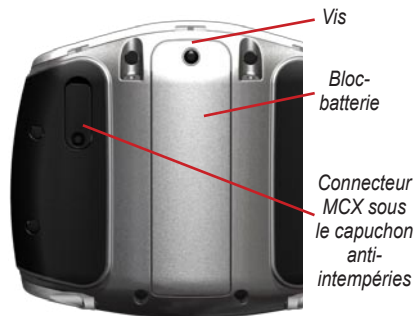

Utilisation d'une antenne à distance

Vous pouvez utiliser une antenne à distance externe en option (Garmin GA 25MCX). Pour acheter cet accessoire, allez à la page www.garmin.com/products/zumo, puis cliquez sur le lien **Accessories (Accessoires)**.

Retirez le capuchon anti-intempéries du connecteur MCX situé à l'arrière du zūmo, puis branchez l'antenne.

Entretien du zūmo

Votre zūmo contient des composants électroniques fragiles qui, s'ils sont exposés à des chocs et/ou des vibrations excessifs en dehors du cadre d'une utilisation normale d'une moto ou d'une automobile, peuvent être endommagés de façon permanente. Pour minimiser le risque de détérioration du zūmo, évitez de laisser tomber votre appareil et de l'exposer à des chocs et/ou des vibrations extrêmes.

Nettoyage de l'appareil

Le zūmo est composé de matériaux de qualité et il ne nécessite aucun autre entretien qu'un nettoyage régulier. Nettoyez le boîtier externe de l'appareil (sauf l'écran) avec un chiffon humide trempé dans une solution détergente non abrasive, puis essuyez. Évitez les nettoyants chimiques et les solvants qui risquent d'endommager les composants en plastique.

Nettoyage de l'écran tactile

Nettoyez l'écran à l'aide d'un chiffon doux, propre et non pelucheux. Utilisez de l'eau, de l'alcool isopropylique ou un nettoyant de verre à lunettes, au besoin. Appliquez le liquide sur le chiffon et passez-le délicatement sur l'écran.

Protection du zūmo

- Transportez et rangez votre zūmo dans la housse fournie.
- Ne rangez pas le zūmo là où il pourrait être longtemps exposé à des températures extrêmes (sur la lunette arrière d'une voiture, par exemple) sous peine de dommages permanents.

- Même si un stylet d'agenda électronique peut être utilisé sur l'écran tactile, ne tentez jamais l'opération pendant la conduite de votre véhicule. N'utilisez jamais d'objets durs ou tranchants pour appuyer sur l'écran tactile sous peine de l'endommager.

Prévention du vol

- Pour éviter le vol, cachez le zūmo et son support inutilisés de la vue des passants.
- Utilisez la fonction Garmin Lock™. Voir [page 10](#).



Remplacement du fusible

Un Ausible AGC/3AG de 2 A à seuil de rupture élevé prévu pour 1 500 A est situé à l'extrémité de l'adaptateur de votre véhicule. Il est possible que vous deviez remplacer ce fusible à intervalles réguliers. Desserrez la pièce terminale circulaire noire et remplacez le fusible.



À propos des signaux satellite GPS

Pour fonctionner, votre zūmo doit acquérir des signaux satellite GPS (Global Positioning System). Si vous vous trouvez à l'intérieur, près de hauts bâtiments ou d'arbres, ou bien dans un parking souterrain, le zūmo ne pourra pas acquérir de signaux satellite. Allez dehors, loin de toute obstruction élevée pour utiliser votre zūmo.

Une fois que le zūmo a acquis des signaux satellite, les barres d'intensité de signal sur la page Menu sont vertes . Dès qu'il perd les signaux satellite, les barres redeviennent rouges ou disparaissent .

Pour plus de renseignements sur les GPS, allez à la page www.garmin.com/aboutGPS.

Caractéristiques techniques

Dimensions : 11,3 cm (largeur) x 8,2 cm (hauteur) x 7,2 cm (profondeur)

Poids : 269 g

Affichage : 7,2 cm (largeur) x 5,4 cm (hauteur) ; 320 x 240 pixels ; écran plat lumineux 16 bits avec rétro-éclairage blanc et écran tactile

Boîtier : étanche IPX7

Plage de température : 0 à 60 °C

Stockage des données : mémoire interne et carte SD amovible en option. Données stockées indéfiniment.

Interface ordinateur : clé USB, plug-and-play

Temps de recharge : 6 heures environ

Entrée secteur : 12/24 V c.c.

Consommation : 15 W max. à 13,8 V c.c.

Autonomie : jusqu'à 4 heures, selon l'utilisation de l'appareil

Spécifications de performance du GPS

Récepteur : compatible WAAS

Temps d'acquisition* :

Chaud : <1 s

Froid : <38 s

Réinitialisation usine : <45 s

*En moyenne, pour un récepteur fixe avec une vue dégagée du ciel

Taux de mise à jour : 1/s, continu

Précision du GPS :

Position : < 10 m, typique

Vitesse : 0,05 m/s (valeur efficace)

Précision du GPS (WAAS) :

Position : <5 m, typique

Vitesse : 0,05 m/s (valeur efficace)

Pour la liste complète des spécifications, consultez www.garmin.com/products/zumo/spec.html.

Dépannage de l'interface USB

Problème/Question	Solution/Réponse
<p>Comment savoir si mon zūmo est en mode Mémoire USB ?</p>	<p>Lorsque votre zūmo est en mode Mémoire USB, une photo d'un zūmo connecté à un ordinateur s'affiche. En outre, vous devriez voir un nouveau lecteur de disque amovible sous Poste de travail (Windows) ou un nouveau volume (lecteur) sur votre bureau (Mac).</p>
<p>Mon ordinateur ne détecte jamais que le zūmo est branché.</p>	<ol style="list-style-type: none"> 1. Débranchez le câble USB de votre ordinateur. 2. Mettez le zūmo hors tension. 3. Branchez le câble USB sur votre ordinateur et votre zūmo. Le zūmo se met automatiquement sous tension et passe en mode Mémoire USB.
<p>Je ne peux pas trouver de lecteur Garmin sur ma liste de lecteurs.</p>	<p>Si vous avez plusieurs réseaux de lecteur mappés sur votre ordinateur, Windows pourra avoir du mal à affecter des lettres de lecteur à votre lecteur Garmin ou votre lecteur de carte SD. Procédez comme indiqué à la page suivante pour affecter (mapper) vos lettres de lecteur.</p>
<p>Le message « Unsafe Removal of Device » (Retrait peu sûr du périphérique) s'affiche lorsque je débranche le câble USB.</p>	<p>Windows : cliquez deux fois sur l'icône Unplug or Eject (Débrancher ou Ejecter)  dans votre barre des tâches système. Sélectionnez USB Mass Storage Device (Clé USB), puis cliquez sur Stop (Arrêt). Sélectionnez le lecteur Garmin, puis cliquez sur OK. Vous pouvez débrancher votre zūmo maintenant.</p> <p>Mac : glissez l'icône de volume jusqu'à la Corbeille. L'icône de la corbeille est remplacée par l'icône Ejection. Vous pouvez débrancher votre zūmo maintenant.</p>

Problème/Question	Solution/Réponse
<p>Comment puis-je renommer mes lecteurs Garmin dans Windows ?</p>	<ol style="list-style-type: none"> 1. Ouvrez Poste de travail. 2. Sélectionnez le parcours que vous voulez renommer. 3. Cliquez à droite sur la souris, puis sélectionnez Renommer. 4. Tapez le nouveau nom, puis appuyez sur la touche Entrée du clavier de l'ordinateur.
<p>Comment puis-je affecter (mapper) mes lecteurs Garmin dans Windows ?</p>	<ol style="list-style-type: none"> 1. Mettez le zūmo hors tension. 2. Branchez le câble USB sur le zūmo et sur votre ordinateur. Le zūmo se met automatiquement sous tension. 3. Cliquez sur Démarrer > Paramètres > Panneau de configuration > Outils d'administration > Gestion de l'ordinateur > Stockage > Gestion des disques. 4. Cliquez sur un lecteur de disque amovible zūmo (mémoire interne ou lecteur de carte SD). Cliquez à droite, puis sélectionnez Modifier la lettre de lecteur et le chemin. 5. Sélectionnez Modifier, sélectionnez une lettre de lecteur sur la liste déroulante, puis cliquez sur OK.

Dépannage du zūmo

Problème/Question	Solution/Réponse
La ventouse ne reste pas fixée sur mon pare-brise.	Nettoyez la ventouse et le pare-brise à l'alcool à 90. Essayez avec un chiffon sec et propre. Installez la ventouse comme indiqué à la page 47 .
L'indicateur de charge de ma batterie semble mal fonctionner.	Laissez l'appareil se décharger complètement, puis rechargez-le à fond (sans interrompre le cycle de charge).
L'écran tactile ne répond pas correctement à mes commandes.	Calibrez l'écran tactile. Mettez l'appareil hors tension. Appuyez sans relâche sur  pendant une minute environ, jusqu'à ce qu'apparaisse l'écran Calibration (Étalonnage). Suivez les instructions qui s'affichent.
Mon téléphone/casque ne se connecte pas au zūmo.	Assurez-vous que le champ Bluetooth indique Enabled (Activé) . Assurez-vous que votre téléphone est sous tension et à moins de 10 m de votre zūmo. Allez à la page www.garmin.com/bluetooth pour trouver la liste des téléphones et des casques compatibles.

INDEX

Symboles

2D, 3D, vue de carte 38

A

accessoires 50
 adresse 11
 affichage, paramètres 44
 alertes, caméras de surveillance 52
 annuaire 27
 antennes 30, 32, 50, 55
 antenne distante 55
 antivol 10, 39
 appareil, identification 39
 appel, silencieux 25
 appels, fin 25
 appels, historique 28
 appels, mise en attente 26
 appels téléphoniques 25
 arrêt, ajout 9
 audio
 options 46
 prises 3
 version 39
 A propos de, bouton 39

B

base de données, zones scolaires 52
 batterie 54
 Bluetooth, technologie 23–29

identification personnelle, code 24
 paramètres 42–45

C

caméras de surveillance 52
 caractères spéciaux 13
 caractéristiques techniques 57
 carnet de bord 41
 carte
 affichage 18, 38
 cartes, mise à jour 49
 déplacement 18
 Informations carte, bouton 38
 navigation 18
 page Map (Carte), utilisation 20
 personnalisation 38
 version 38
 zoom 18
 carte, affichage 12, 22
 cartes détaillées 38
 cartes supplémentaires, chargement 50
 carte SD 34
 partage 14, 17
 casque, appariement 24
 champ de recherche, élargissement 19
 circulation
 abonnements 31
 évitement 30, 43
 incidents 30

clavier 13, 44
 code postal 11
 Compass (Boussole), page 43
 composition vocale 29
 conduite, indications 22
 conformité à la réglementation de la FCC iv
 contacter Garmin i

D

Déclaration de conformité iv
 destinations, recherche article sur la carte 18
 endroits enregistrés (Mes favoris) 15
 intersection 11
 par adresse 11
 par code postal 11
 par coordonnées 19
 par nom 13
 près d'un autre endroit 19
 détours 10
 diacritiques, caractères 13
 diaporama 42
 disque amovible 35
 domicile, appel 28
 domicile, position 12
 données, importation 41
 données utilisateur 41
 données utilisateur, effacement 45

E

- écran tactile
 - alignement 49
 - nettoyage 55
- écran tactile, calibrage 49
- EGNOS 39
- emplacement actuel,
 - enregistrement 15
- endroit récemment trouvé 14
- enregistrement
 - itinéraires 16
 - lieux recherchés 12, 14
 - position actuelle 15, 18
- évitement
 - circulation 43
 - types de route 43

F

- fichiers
 - fichiers pris en charge,
 - types 36
 - gestion 34, 41
 - suppression 36
 - transfert 34–36
- fichiers, gestion 34–36
- fichiers, transfert 34–36
- fichiers pris en charge, types 34
- fonctions mains libres 23–29
- format d'heure 40
- fuseau horaire 40
- fusible, remplacement 56

G

- Garmin Lock 10, 39, 56
- Garmin TourGuide
 - lecture de fichiers 53
- Garmin Travel Guide 51
- Google Earth i
- Go (Aller), page 11
- GPS 7, 56

H

- heure d'été 40

I

- identification personnelle, code
 - Bluetooth 42
 - Garmin Lock 10
- indications, au virage près 22
- Informations routières FM 31
- installation en voiture 47
- installation sur la moto 3
- intersection 11
- invites vocales, langue 40
- itinéraires 16–18

J

- jauge à essence 21

K

- kilomètres 40

L

- lecteurs, Garmin 35
- logiciel
 - mise à jour 49

- version 39
- luminosité 2, 44

M

- MapSource i, 34, 50
- meilleur itinéraire 10
- menu, page 7
- Mes favoris 14
 - enregistrement 14
 - modification 15
 - partage 14
 - recherche 15
- miles 40
- mini-port USB. *Voir* USB
- mise à jour
 - cartes 50
- MP3, fichiers
 - chargement 34
 - lecture 37
- musique, lecture 37
- myGarmin i, 50

N

- navigation, paramètres 43
- navigation sur la carte 18
- nom d'un endroit, épeler 13
- North Up (Nord haut), vue de carte 38

O

- ordinateur, branchement 34

P

page de garde 44
paramètres 38–45
paramètres, restauration 45
photos, affichage 41
points d'intérêt,
 personnalisés 52
points d'intérêt
 personnalisés 52
position, définition 12, 18
position, icône 38
positions enregistrées,
 modification 15
préférences, itinéraire 43
Prochain virage, page 22
Proche de, bouton 19

R

radio XM 32
réinitialisation
 trajet, données 21
 vitesse maximale 21
 votre zūmo 49
retour au domicile 12–19

S

SaversGuide 53
Screen Shot (Capture d'écran),
 mode 44
Sécurité, mode 39
sécurité, position 10
signaux satellite 7, 56
stockage de données,

 lecteurs 34, 57
Suppléments 51–52
support, retrait 48
suppression
 caractère 13
 fichiers 36
 Mes favoris 16, 17
 points d'intérêt
 personnalisés 53
 toutes les données
 utilisateur 45
système, paramètres 39

T

téléphone, suppression 42
téléphone mobile,
 appariement 24
texte, langue 40
tonalités 43
Track Up (Trace en haut), vue
 de carte 38
Trip Information (Informations
 trajet), page 21
Turn List (Liste des virages),
 page 22

U

USB
 mémoire, mode 34–36
 ports 51
USB, éjection 36

V

véhicule, icône 20, 38
véhicule, type 43
visualiseur d'images 41
volume 33, 37
vol d'oiseau, itinéraire 17, 43

W

WAAS 39
WebUpdater 49

X

XM NavTraffic 31

Z

zoom 18, 20, 41
zūmo, enregistrement 50
zūmo, entretien 55
zūmo, installation
 dans une voiture 46, 48
 sur une moto 3
zūmo, personnalisation 38–45
zūmo, recharge 48
zūmo, verrouillage 10

Pour obtenir des mises à jour du logiciel (à l'exclusion des données de carte) durant toute la vie de vos produits Garmin, consultez le site Web Garmin www.garmin.com.



©2006 Garmin Ltd. ou ses filiales.

Garmin International, Inc.

1200 East 151st Street, Olathe, Kansas 66062, États-Unis

Garmin (Europe) Ltd.

Unit 5, The Quadrangle, Abbey Park Industrial Estate, Romsey, SO51 9DL, Royaume-Uni

Garmin Corporation

No. 68, Jangshu 2nd Road, Shijr, Taipei County, Taiwan

www.garmin.com

Numéro de référence 190-00697-30 Rév. A